

KSD20 Rivelatore di fumo senza fili - Istruzioni

Consultare queste istruzioni unitamente al manuale della centrale di allarme.

Introduzione

Il KSD20 è un rivelatore fotoelettronico di fumo senza fili con integrato un rivelatore di calore a temperatura fissa e termovelocimetrico, ed un avvisatore acustico piezoelettrico.

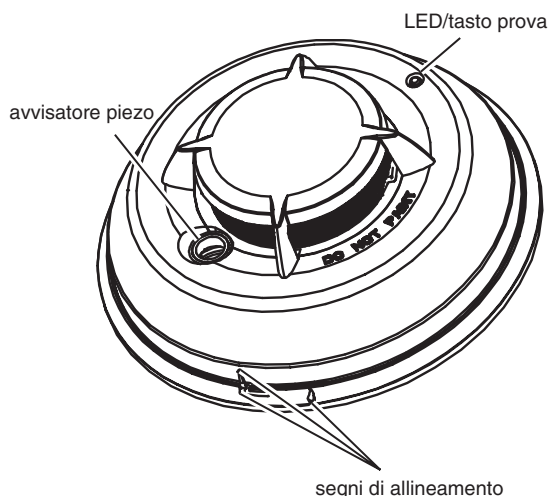

Funzionamento

Approssimativamente ogni 7/8 secondi il KSD20 esegue una prova per la condizione di allarme fumo e calore. Durante questa sequenza avviene anche un'autodiagnosi interna con verifica di manomissioni e guasti. Nel normale funzionamento il LED lampeggia ogni 50 secondi e l'avvisatore non suona.

Allarme fumo

Il rivelatore di fumo va in allarme quando il livello di fumo supera la soglia di allarme e si ripristina automaticamente quando il livello scende sotto la soglia di ripristino. Durante un allarme il LED lampeggia una volta al secondo e l'avvisatore emette il suono di evacuazione.

Il rivelatore di fumo ha una soglia di avvertimento preimpostata al 75% della soglia di allarme. Se il livello di fumo supera la soglia di avvertimento ma è sotto quella di allarme, per più di 120 secondi, il KSD20 entra nello stato di "preallarme". Se il livello di fumo scende sotto la soglia di "ripristino preallarme" il rivelatore torna al funzionamento normale; se invece il livello sale oltrepassando la soglia di allarme, il rivelatore va in allarme. Quando il rivelatore si trova nella condizione di preallarme il LED lampeggia e l'avvisatore acustico emette un suono tipo sibilo stridulo ogni 50 secondi.

NOTA: questa prestazione ha l'obiettivo di fornire un avvertimento sonoro qualora la condizione ambientale sia persistentemente vicina alla soglia di allarme, con lo scopo di dare più tempo per scoprire la causa della segnalazione e conseguentemente uscire dai locali o correggere la situazione.

Fumo- Compensazione della sensibilità

Il rivelatore compensa automaticamente i cambiamenti indotti da condizioni ambientali che persistono per lungo tempo mantenendo una sensibilità costante nella rilevazione del fumo. Quando la compensazione ha raggiunto il suo limite alto o basso di regolazione il rivelatore entra nella condizione di guasto.

Allarme temperatura

Il rivelatore di temperatura va in allarme quando la temperatura supera la soglia di allarme temperatura (57°C / 135°F) e si ripristina automaticamente quando la temperatura scende sotto la soglia di ripristino. Il rivelatore andrà in allarme temperatura anche se si verifica un aumento rapido della temperatura in un breve periodo. Durante

l'allarme calore il LED lampeggia una volta al secondo e l'avvisatore emette il suono di evacuazione.

Manomissione

La rimozione del rivelatore dalla base di fissaggio causa la trasmissione della "manomissione". Tale condizione è ripristinata quando il rivelatore viene riposizionato sulla sua base.

Trasmissioni di segnali RF

Un messaggio di supervisione viene trasmesso dal KSD20 verso la centrale di allarme ogni 12 minuti. La mancata ricezione di tale segnale può significare la mancanza del rivelatore in questione. Il KSD20 trasmette i seguenti segnali:

- **Allarme/Ripristino allarme (fumo o calore)** - viene trasmesso quando si verifica l'evento specifico di allarme.
- **Manomissione/Ripristino manomissione** (interruttore manomissione aperto) - 10 secondi di ritardo massimo sul ripristino prima della trasmissione.
- **Batteria bassa** (tensione batteria scende sotto la specifica soglia) - lo stato delle batterie è testato e trasmesso ogni volta che viene inviato il messaggio di supervisione o con qualsiasi altro segnale.
- **Guasto** (rivelatore guasto o limite di compensazione sensore raggiunto) - I guasti sono trasmessi quando si verificano.

Batterie

Il KSD20 è alimentato tramite due batterie al litio da 3V. (vedere la sezione Specifiche).

NON usare batterie diverse da quelle elencate nelle specifiche.

La soglia di batteria bassa è impostata per avere almeno 14 giorni di preavviso prima che le batterie si siano completamente scariche. Se 7 giorni dopo il raggiungimento della soglia di batteria bassa, le batterie non sono ancora state sostituite, l'avvisatore acustico emetterà un suono tipo sibilo stridulo ogni 48 secondi fino allo scaricamento completo delle batterie o alla loro sostituzione. Durante i primi 7 giorni di "batteria bassa" l'avvisatore emetterà un suono tipo sibilo stridulo solo se il KSD20 va in allarme o in prova: al ripristino dell'allarme o della prova l'avvisatore emetterà tale suono fino al completo scaricamento delle batterie o alla loro sostituzione.

Le batterie da sostituire possono essere acquistate dal distributore, dalla ditta installatrice, nei negozi specializzati o nei supermercati ecc.

Installazione

Questo dispositivo deve essere installato e usato in un ambiente con grado di inquinamento massimo 2, categoria sovratensioni II, in LUOGHI NON PERICOLOSI, al chiuso. Questo dispositivo è progettato per essere installato solo da Personale Qualificato.

1. Posizionamento del rivelatore di fumo

Nel caso di soffitti regolari, i rivelatori potrebbero essere distanziate indicativamente l'uno dall'altro di m 9.1. Distanziamenti diversi potrebbero essere richiesti in base all'altezza del soffitto, movimenti d'aria, presenza di travi, assenza di isolamento termico, ecc. Fare riferimento alle normative antincendio vigenti per accertarsi di eseguire un'installazione corretta.

- **NON** installare il rivelatore di fumo nella parte superiore di soffitti a punta o a due spioventi; la zona di aria immobile in questi punti può impedire al KSD20 di rilevare l'eventuale presenza di fumo. Evitate zone con correnti d'aria, come nelle vicinanze di porte, ventilatori o finestre. Il rapido movimento dell'aria intorno al rivelatore può impedire l'entrata del fumo al suo interno.
- **NON** posizionate i rivelatori di fumo in zone ad alta umidità o in zone dove la temperatura supera i 38°C (100°F) o scende sotto i 5°C (41°F).

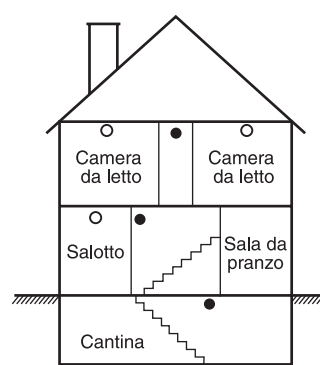
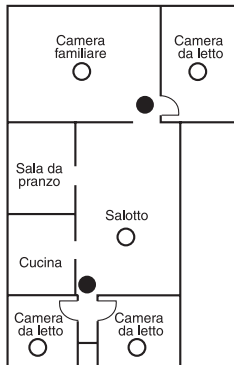
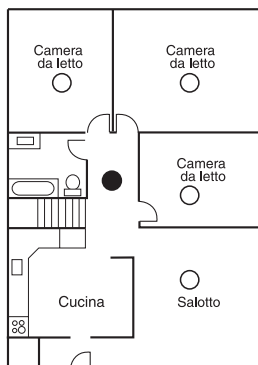

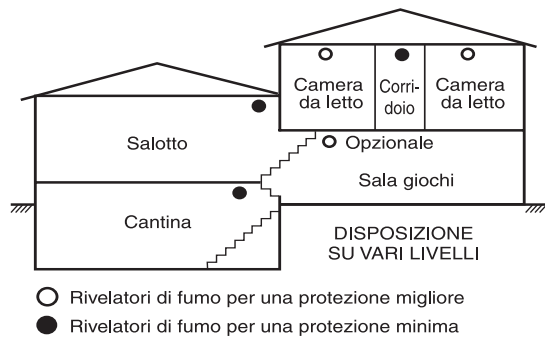

2. Fissaggio della base

Installare la base a soffitto utilizzando le viti in dotazione.

Importante: il coperchio antipolvere protegge l'unità quando non è in funzione. Una volta installato esso deve essere rimosso.

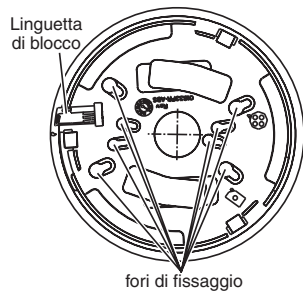

3. Installazione delle batterie

Se non sono già installate installare le batterie nella sequenza indicata. Usare solo le seguenti batterie approvate: Panasonic CR123A, Sanyo CR123A o Duracell DL123A. Una volta installate rimuovere la linguetta "Pull" per renderle operative.

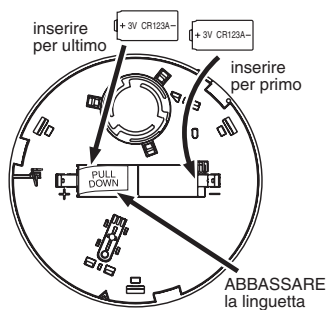

4. Fissaggio del rivelatore

• **Installazione:** Posizionare il rivelatore sulla base usando i segni di allineamento posti sia sul rivelatore che sulla base. Mentre si fa ruotare il rivelatore in senso orario premere delicatamente fino al completo fermo in posizione. Opzionale: rimuovere la linguetta laterale per bloccare in posizione.

• **Rimozione:** Sbloccare il rivelatore usando un piccolo cacciavite a becco piatto per spingere in dentro la linguetta del fermo. Ruotare il rivelatore in senso antiorario fino a che i segni di allineamento tra rivelatore e base sono combacianti. Dopo ciò rimuovere il rivelatore.

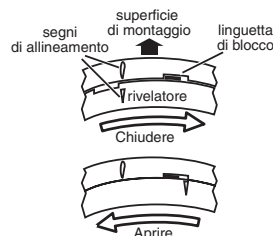

Ripristino della compensazione

Se si pulisce o si sostituisce la camera di rilevazione occorre ripristinare la compensazione della sensibilità. Il guasto compensazione è uno di quelli indicati dal LED spento mentre l'avvisatore emetta un suono tipo sibilo stridulo.

1. Rimuovere le batterie, quindi mettere in corto i contatti di batteria per 5 secondi per disalimentare completamente il dispositivo.
2. Riposizionare le batterie mentre si preme il tasto prova
3. Il contatto antimanomissione non deve essere chiuso
4. Il LED lampeggerà dopo 5 secondi. Rilasciare il tasto prova entro 2 secondi da che inizia a lampeggiare il LED.
5. Il LED lampeggerà ogni due secondi per un minuto. Durante questo tempo il rivelatore deve essere rimontato.

Dare al rivelatore altri 2 minuti per il controllo dei livelli di fondo.

6. Provare il rivelatore per verificare il normale funzionamento.

5. Prova del rivelatore

NOTA: La Centrale di sorveglianza (se utilizzata) deve essere avvisata con sufficiente anticipo delle prove eseguite. Ciò per prevenire falsi allarmi e interventi indesiderati dell'istituto di vigilanza.

Iniziare la prova premendo il tasto di prova per almeno 5 secondi. L'attivazione dell'allarme è indicata dal lampeggio del LED, dall'attivazione dell'avvisatore acustico e dall'invio alla centrale di allarme del segnale di allarme. Il KSD20 torna al normale funzionamento quando il tasto prova viene rilasciato.

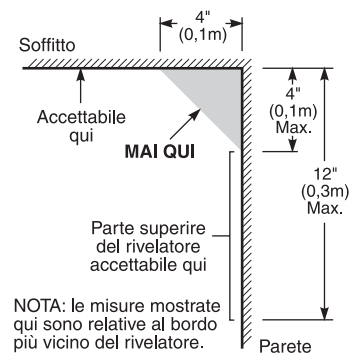

NOTA: attendere almeno 20 secondi prima di attivare o riattivare la funzione di prova dopo una prima alimentazione, o dopo un ripristino di allarme, manomissione o prova. Non attivare il tasto prova quando è presente del fumo.

NOTA: se il rivelatore è in una delle seguenti condizioni non andrà in allarme col tasto prova:

- Manomissione (rivelatore non installato sulla base di fissaggio).
- Guasto compensazione.
- Altri guasti interni che possono prevenire un allarme fumo o calore.

NOTA: La sensibilità al fumo dei rivelatori già installati può essere misurata senza che si debba rimuoverli o attivare un allarme, usando il tester per rivelatori di fumo FSD-100.

Per provare il rivelatore usando FSD-100, impostare il tester per leggere i rivelatori di fumo come da istruzioni fornite. Premere il tasto prova sul rivelatore di fumo per un secondo e poi rilasciare.

NOTA: Se il tasto prova è mantenuto per 5 secondi o più verrà generato un allarme.

Muovere il tester sotto il centro del rivelatore, attendere fino a che si ode il bip del tester. Rimuovere il tester e vedere immediatamente i dati letti dallo strumento. Si vedano le istruzioni fornite con il tester FSD-100 per ulteriori informazioni.

6. Registrazione del dispositivo

Il numero seriale a 6 cifre indicato sul fondo dell'involucro del KSD20 deve essere caricato nella memoria della centrale attraverso la programmazione installatore. Per ulteriori dettagli, fare riferimento al manuale d'installazione del ricevitore e della centrale con il quale si intende usare il dispositivo. Per eseguire le prove di posizionamento rimuovere il rivelatore dalla sua base per un secondo (manomissione) e poi ripristinarlo sulla base. Attendere almeno 30 secondi per il risultato del test prima di riattivarlo nuovamente.

Istruzioni per l'utente

La maggior parte degli incendi si sviluppano in casa, e per ridurre al minimo questo pericolo si raccomanda di eseguire una verifica della sicurezza antincendio nell'abitazione e di preparare un piano di fuga per la famiglia.

Verifica della sicurezza antincendio nell'abitazione

1. Sono in buone condizioni tutte le apparecchiature elettriche e le prese di corrente? Controllate l'usura dei cordoni elettrici, l'eventuale sovraccarico dei circuiti elettrici per l'illuminazione, ecc. Se non si è certi delle condizioni delle apparecchiature elettriche o dell'impianto dell'abitazione, fateli controllare da un installatore professionista.
2. I liquidi infiammabili sono tutti immagazzinati in modo sicuro e i contenitori chiusi in una zona fredda ben ventilata? Si deve evitare la pulizia con liquidi infiammabili.
3. I materiali pericolosi come i fiammiferi sono fuori della portata dei bambini?
4. Sono installati in modo corretto impianti di riscaldamento e stufe, puliti e in buone condizioni di funzionamento? Nel dubbio, fateli controllare da un installatore professionista.

Piano di fuga per la famiglia

Spesso c'è poco tempo tra il rilevamento di un incendio ed il momento in cui diventa mortale. È quindi molto importante che sia predisposto e provato un piano di fuga per la famiglia.

- Ogni membro della famiglia deve partecipare alla stesura del piano di fuga.
- Studiate le possibili vie di fuga da ciascun locale all'interno della casa, e poiché molti incendi si verificano nelle ore notturne, una particolare attenzione deve essere riservata alle vie di fuga dalle zone notte.
- È essenziale che la fuga da una camera da letto sia possibile senza aprire la porta interna. Considerate quanto segue quando si predispongono i piani di fuga:
- Assicuratevi che le porte e/o finestre che conducono all'esterno si aprano facilmente. Accertatevi che non siano bloccate dalla vernice e che il loro meccanismo di chiusura funzioni liberamente.

- Se si ritiene che le uscite siano troppo difficoltose da raggiungere per i bambini, le persone anziane e gli handicappati, devono essere studiati dei piani di salvataggio. Questo implica di assicurarsi che quelli che devono mettere in atto il salvataggio possano prontamente udire il segnale di avvertimento relativo all'incendio.
- Se l'uscita è sopra il piano terra, deve essere sistemata una scala o una fune antincendio a norma, e ci si dovrà addestrare sul suo utilizzo.
- Le uscite a livello piano terra devono essere tenute libere. In inverno, togliete la neve davanti le porte esterne del patio. L'arredamento esterno o le apparecchiature non dovrebbero bloccare le uscite.
- La famiglia deve avere un punto di ritrovo predeterminato dove ognuno possa ritrovarsi, ad esempio attraversate la strada o da un vicino.
- Quando tutti sono fuori della casa chiamate i vigili del fuoco.
- Un buon piano consente una rapida fuga. Non indagate e non cercate di spegnere l'incendio o di salvare i beni poiché questo richiede tempo. Quando siete all'aperto non rientrate in casa. Attendete i vigili del fuoco.
- Mettete il piano per iscritto e provatole frequentemente in modo che in caso di emergenza, ognuno sappia che cosa deve fare. Rivedete il piano se cambiano le condizioni, ad esempio se aumenta la famiglia, o se vi sono modifiche nell'abitazione.
- Assicuratevi che il vostro sistema antincendio sia funzionante provandolo ogni settimana. Se non siete sicuri del funzionamento del sistema, contattate l'installatore.
- Si raccomanda di contattare i vigili del fuoco per richiedere ulteriori informazioni relative alla sicurezza domestica contro gli incendi ed al piano di fuga.

Prova del rivelatore di fumo

Seguire la procedura di prova descritta in questo paragrafo o contattare il proprio installatore per le istruzioni di prova. Si raccomanda di testare l'intero sistema di allarme almeno una volta alla settimana per verificare il funzionamento di tutte le funzioni del sistema.

Iniziare la prova premendo il stato di prova per 5 secondi almeno, l'avvisatore emette dei rumori tipo klik durante questo tempo. Tenere premuto il tasto fino a che l'avvisatore emette il suono di allarme; un segnale di allarme dovrebbe essere inviato alla centrale. Quando il tasto viene rilasciato l'allarme dovrebbe cessare. Se ciò non accade assicurarsi che le batterie siano del modello giusto in buone condizioni ed installate correttamente (**Vedere il paragrafo installazione delle batterie**).

Al fine di completare la prova funzionale del rivelatore di fumo controllare la camera di rilevazione sensibile. Per fare ciò usare uno stoppino di cotone o un bastoncino di incenso acceso fino a quando un'abbondante quantità di fumo sia penetrata all'interno della camera, o fino a quando venga emesso il suono di allarme. Se il rivelatore di fumo non funziona correttamente chiamare l'installatore per l'assistenza tecnica necessaria.

Manutenzione dell'utente

Il rivelatore di fumo è progettato per richiedere una manutenzione minima. Se il rivelatore si impolvera, pulitelo leggermente con un panno morbido asciutto. Nel caso si sia formato dello sporco grasso, usate un panno morbido inumidito con acqua insaponata.

Non smontate mai il rivelatore di fumo; al suo interno non vi sono parti che possono richiedere assistenza da parte dell'utente. Si potrebbe rimuovere il rivelatore dalla sua base solo per sostituire le batterie se tale servizio non fosse eseguito dall'installatore.

AVVERTENZA: Questo prodotto usa batterie al litio. Un improprio uso di tali batterie potrebbe causare SURRISCALDAMENTO, ESPLOSIONI o INCENDI con conseguenti danni anche alle persone. NON ricaricare le batterie. Seguire le istruzioni di sicurezza dichiarate dal costruttore delle batterie. Smaltire le batterie scariche in accordo con le locali disposizioni di legge.

Non verniciare il rivelatore al fine di evitare che sia impedito l'ingresso del fumo. Se si prevede l'intervento di decoratori nel locale in cui è installato il rivelatore di fumo contattare l'installatore per richiederne la rimozione fino al completamento dei lavori.

Se il rivelatore è posizionato in un luogo molto polveroso o con presenza di insetti, e si verificano falsi allarmi, può essere necessaria l'assistenza tecnica; contattate l'installatore.

Specifiche

- Diametro (base): 147mm (5.8")
- Altezza (base inclusa) 528mm (2.077")
- Soglia sensibilità allarme: conforme a EN54-7
- Soglia preallarme: 75% della soglia di allarme per 120 secondi
- Allarme calore: 57°C (135°F)
- Frequenza trasmissione supervisione: ogni 12 minuti
- Suono avvisatore in allarme: evacuazione temporale
- Temperatura di funzionamento con Rilevatore di Temperatura: 5°-38°C (41°-100°F)
- Umidità: 5~95% relativa senza condensa
- Batterie: CR123A x2
- Rilevazione batteria bassa: concede altri 14 giorni di funzionamento
- Batterie approvate: Panasonic CR123A, Sanyo CR123A e Duracell DL123A

Condizione	LED	Avvisatore ac.	Trasmissione
Normale	1 lamp. ogni 50 sec.	OFF	Supervisione
Allarme fumo	1 lamp.al secondo	Evacuazion-temporale	Allarme
Allarme calore	1 lamp.al secondo	Evacuazione temporale	Allarme
Preallarme fumo	1 lamp. ogni 50 sec.	Sibilo stridulo	Nessuna
Guasto compens. Alto	OFF	Sibilo stridulo	Guasto
Guasto compens. Basso	OFF	Sibilo stridulo	Guasto
Guasto interno/sensore	OFF	Sibilo stridulo	Guasto
Batteria bassa 0-7 giorni	1 lamp.ogni 50 sec.	OFF	Batteria bassa
Batteria bassa 0-7 giorni & prova o allarme	1 lamp.ogni 50 sec.	Sibilo stridulo	Batteria bassa
Batteria bassa dopo 7 giorni	1 lamp.ogni 50 sec.	Sibilo stridulo	Batteria bassa
Manomissione	1 lamp.ogni 50 sec.	OFF	Manomissione

Il rivelatore di fumo KSD20 ha una vita di servizio raccomandata di 10 anni in normali condizioni d'uso.

Consultare queste istruzioni unitamente al relativo manuale della central d'allarme.

Per la manutenzione dell'unità o la sostituzione delle batterie si prega di contattare ditta installatrice che vi ha fornito il sistema di allarme.

Informazioni sul riciclaggio

BENTEL SECURITY consiglia ai clienti di smaltire i dispositivi usati (centrali, rilevatori, sirene, accessori elettronici, ecc.) nel rispetto dell'ambiente. Metodi potenziali comprendono il riutilizzo di parti o di prodotti interi e il riciclaggio di prodotti, componenti e/o materiali.

Per maggiori informazioni visitare www.bentelsecurity.com/it/ambiente.htm

Direttiva Rifiuti di apparecchiature elettriche ed elettroniche (RAEE - WEEE)



Nell'Unione Europea, questa etichetta indica che questo prodotto NON deve essere smaltito insieme ai rifiuti domestici. Deve essere depositato in un impianto adeguato che sia in grado di eseguire operazioni di recupero e riciclaggio.

Per maggiori informazioni visitare www.bentelsecurity.com/it/ambiente.htm

GARANZIA LIMITATA

Digital Security Controls garantisce all'acquirente originale che, in normali condizioni d'uso, il prodotto sarà libero da difetti di materiale e manifattura per un periodo di dodici mesi, a partire dalla data dell'acquisto. Durante il periodo di garanzia, e a discrezione propria, Digital Security Controls riparerà o sostituirà qualsiasi prodotto difettoso su restituzione del prodotto stesso allo stabilimento di produzione, senza alcun costo aggiuntivo per manodopera e materiali. Qualsiasi sostituzione e/o pezzo riparato è garantito per tutto il tempo restante della garanzia originale, oppure per un periodo di novanta (90) giorni, a seconda di quale sia il periodo di copertura maggiore. L'acquirente originale dovrà notificare tempestivamente e per iscritto alla BENTEL la presenza di un difetto di materiale o di costruzione; tale notifica scritta dovrà pervenire, in ogni caso, prima del termine del periodo di garanzia. Il software non è in alcun caso coperto da garanzia, e tutti i prodotti software vengono venduti come licenza concessa all'utente in base ai termini dell'accordo di licenza software incluso nel prodotto. Il cliente si assume tutta la responsabilità dell'adeguata selezione, installazione, operazione e manutenzione di qualunque prodotto acquistato dalla BENTEL. I prodotti personalizzati verranno garantiti solo nel caso in cui non funzionino al momento della consegna. In tali casi BENTEL può operare, a discrezione propria, una sostituzione oppure un rimborso.

Rilevatori di fumo

I rilevatori di fumo, che sono parte integrante di questo sistema, potrebbero non allertare in maniera adeguata gli occupanti della presenza di un incendio; diverse possono essere le ragioni, di cui seguono solo alcuni esempi. I rilevatori di fumo potrebbero essere stati installati o posizionati in modo non corretto. Il fumo potrebbe non riuscire a raggiungere i rilevatori, ad esempio quando si sviluppa un incendio all'interno di un camino, pareti o tetti, oppure dall'altra parte di una porta chiusa. I rilevatori di fumo potrebbero non rilevare il fumo di incendi sviluppatosi in un altro piano dell'abitazione o dell'edificio. Ogni incendio è diverso per quantità di fumo prodotto e grado di combustione. I rilevatori di fumo non riescono a rilevare tutti i tipi di incendio con la stessa efficacia. I rilevatori di fumo potrebbero non fornire tempestivo allarme in caso di incendi dovuti a negligenza o rischi per l'incolumità personale, tra cui: fumare a letto, esplosioni violente, fughe di gas, materiali infiammabili riposti in modo non corretto, sovraccarico dei circuiti elettrici, bambini che giocano con fiammiferi e incendi dolosi. Anche nel caso in cui i rilevatori di fumo funzionassero come previsto, possono esserci delle circostanze in cui non vi è abbastanza tempo per avvertire tutti gli occupanti e concedere loro abbastanza tempo per fuggire, evitando lesioni o la morte.

IMPORTANTE LEGGERE ATTENTAMENTE: il software BENTEL acquistato con o senza Prodotti e Componenti è protetto da copyright e acquistato secondo i termini di licenza di seguito riportati

- "Il Contratto di Licenza con l'Utente finale è un contratto legale fra l'Utente (la società, singolo o entità, che ha acquisito il software e qualsiasi hardware correlato) e la Digital Security Controls, divisione della Tyco Safety Products Canada Ltd. ("BENTEL"), il produttore dei sistemi integrati di sicurezza e sviluppatore del software e di qualsiasi prodotto o componente correlati ("HARDWARE") acquistati dall'Utente.
- "Se il prodotto software BENTEL ("PRODOTTO SOFTWARE" o "SOFTWARE") è stato concepito per essere accluso all'HARDWARE e NON è accluso a nuovo HARDWARE, l'Utente non può utilizzare, copiare o installare il PRODOTTO SOFTWARE. Il PRODOTTO SOFTWARE include il software del computer e gli eventuali supporti, materiali stampati e documentazione "online" o elettronica associati.
- "Qualsiasi software fornito con il PRODOTTO SOFTWARE e associato a un Contratto di Licenza con l'Utente finale separato è concesso in licenza all'Utente conformemente ai termini del suddetto Contratto.
- "Installando, copiando, scaricando, archiviando, accedendo a o altrimenti utilizzando il PRODOTTO SOFTWARE, l'Utente accetta incondizionatamente di essere vincolato dalle condizioni del presente Contratto di Licenza, anche se questo è da considerarsi come modifica di qualsiasi precedente accordo o contratto. Qualora l'Utente non accetti i termini del presente Contratto di Licenza, la BENTEL non concederà la licenza per il PRODOTTO SOFTWARE, impedendone così l'utilizzo da parte dell'Utente.

LICENZA PER IL PRODOTTO SOFTWARE

IL PRODOTTO SOFTWARE è protetto da leggi e da trattati internazionali sul copyright, oltre che da altre leggi e trattati sulla proprietà intellettuale. Il PRODOTTO SOFTWARE viene concesso in licenza, non venduto.

1. CONCESSIONE DI LICENZA. Il presente Contratto di Licenza concede all'Utente i seguenti diritti:

- (a) Installazione e utilizzo Software - Per ogni licenza acquisita, l'Utente può avere una sola copia del PRODOTTO SOFTWARE installato.
- (b) Memorizzazione/Usò in rete - L'Utente non può installare, accedere a, visualizzare, eseguire, condividere e utilizzare il PRODOTTO SOFTWARE in concomitanza su e da altri computer, incluse stazioni di lavoro, terminali e altro dispositivo elettronico digitale ("Dispositivo"). In altre parole, se l'Utente dispone di varie stazioni di lavoro, dovrà acquisire una licenza per ciascuna stazione di lavoro su cui il SOFTWARE viene utilizzato.
- (c) Copia di backup - L'Utente può creare copie di backup del PRODOTTO SOFTWARE, ma può possedere solo una copia per licenza installata in qualsiasi momento. L'Utente può utilizzare la copia di backup solo per l'archiviazione. Ad eccezione di quanto espressamente stabilito nel presente Contratto di Licenza, l'Utente non può altrimenti copiare il PRODOTTO SOFTWARE, inclusi i materiali stampati acclusi al SOFTWARE.

2. DESCRIZIONE DI ALTI DIRITTI E RESTRIZIONI.

- (a) Restrizioni sulla decodificazione, decompilazione e disassemblaggio - L'Utente non può decodificare, decompilare o disassemblare il PRODOTTO SOFTWARE, salvo quanto espressamente consentito dalla legge applicabile, nonostante tale limitazione. L'Utente non può effettuare cambiamenti o modifiche al Software senza l'autorizzazione scritta di un funzionario della BENTEL. L'Utente non può eliminare qualsiasi nota relativa a proprietà, marchio o etichetta dal Prodotto Software. L'Utente deve adottare misure ragionevoli per garantire la conformità ai termini e alle condizioni del presente Contratto di Licenza.
- (b) Separazione dei Componenti - Il PRODOTTO SOFTWARE è concesso in licenza quale singolo prodotto. Le sue parti componenti non possono essere separate per l'utilizzo su più di un'unità HARDWARE.
- (c) Singolo PRODOTTO INTEGRATO - Se l'Utente ha acquisito questo SOFTWARE con HARDWARE, allora il PRODOTTO SOFTWARE è concesso in licenza con l'HARDWARE come singolo prodotto integrato. In questo caso, il PRODOTTO SOFTWARE può essere utilizzato solo con l'HARDWARE secondo quanto è stabilito nel presente Contratto di Licenza.
- (d) Localizzazione - L'Utente non può concedere in locazione, in leasing o in prestito il PRODOTTO SOFTWARE. L'Utente non può renderlo disponibile ad altri o riportarlo su un server o sito Web.
- (e) Trasferimento del Prodotto Software - L'Utente può trasferire tutti i suoi diritti concessi dal presente Contratto di Licenza solo come parte di una vendita permanente o trasferimento dell'HARDWARE, a condizione che non trattienga alcuna copia, che trasferisca tutto il PRODOTTO SOFTWARE (comprese tutte le parti componenti, i supporti, i materiali stampati, qualsiasi aggiornamento e il presente Contratto di Licenza) e che il destinatario accetti i termini del presente Contratto di Licenza. Se il PRODOTTO SOFTWARE è un aggiornamento, qualsiasi trasferimento deve comprendere anche tutte le versioni precedenti del PRODOTTO SOFTWARE.
- (f) Risoluzione - La BENTEL può risolvere il presente Contratto di Licenza, senza per questo pregiudicare altri suoi diritti, se l'Utente non si attiene ai termini e alle condizioni del presente Contratto di Licenza. In tal caso, l'Utente è tenuto a distruggere tutte le copie del PRODOTTO SOFTWARE e tutte le sue parti componenti.
- (g) Marchi di fabbrica - Il presente Contratto di Licenza non concede all'Utente diritti in relazione a qualsiasi marchio di fabbrica o di servizi della BENTEL o dei suoi fornitori.

3. COPYRIGHT.

Il titolo e i diritti di proprietà intellettuale relativi al PRODOTTO SOFTWARE (compresi, ma non limitatamente a, qualsiasi immagine, fotografia e testo integrati nel PRODOTTO SOFTWARE), i materiali stampati acclusi e qualsiasi copia del PRODOTTO SOFTWARE sono di proprietà di BENTEL o dei suoi fornitori. L'Utente non può copiare i materiali stampati acclusi al PRODOTTO SOFTWARE. Il titolo e i diritti di proprietà intellettuale relativi ai contenuti, a cui è possibile accedere attraverso l'utilizzo del PRODOTTO SOFTWARE, sono proprietà del relativo proprietario dei contenuti e possono essere protetti da copyright applicabile e da altre leggi e trattati sulla proprietà intellettuale. Il presente Contratto di Licenza non concede all'Utente i diritti per l'utilizzo di tali contenuti. Tutti i diritti non espressamente concessi dal presente Contratto di Licenza sono riservati alla BENTEL e ai suoi fornitori.

4. LIMITAZIONI DI ESPORTAZIONE.

L'Utente accetta di non esportare o riesportare il PRODOTTO SOFTWARE in altri paesi, persone o entità soggette a restrizioni all'esportazione previste dal Canada.

5. DIRITTO APPLICABILE: Il presente Contratto di Licenza del software è disciplinato dalle leggi della Provincia dell'Ontario, Canada.

6. ARBITRATO

Tulle le controversie che dovessero insorgere in relazione al presente contratto saranno risolte mediante arbitrato finale e vincolante secondo il Regolamento arbitrale. Le parti accettano di vincolarsi alla decisione dell'arbitro. La sede dell'arbitrato sarà Toronto, Canada, e la lingua l'inglese.

7. LIMITI DI GARANZIA

(a) ESCLUSIONE DI GARANZIA

LA BENTEL FORNISCE IL SOFTWARE "SENZA GARANZIE ACCESSORIE" OSSIA SENZA GARANZIA DI ALCUN TIPO. LA BENTEL NON GARANTISCE CHE IL SOFTWARE SODDISFERA I REQUISITI DELL'UTENTE O CHE IL FUNZIONAMENTO DEL SOFTWARE SARÀ ININTERROTTO O PRIVO DI ERRORI.

(b) CAMBIAMENTI DELL'AMBIENTE OPERATIVO

LA BENTEL non sarà responsabile per problemi causati da modifiche delle caratteristiche operative dell'HARDWARE o per problemi legati all'interazione del PRODOTTO SOFTWARE con SOFTWARE o con PRODOTTI HARDWARE che non sono di proprietà di BENTEL.

(c) LIMITAZIONE DI RESPONSABILITÀ; LA GARANZIA RIMANDA ALL'ALLOCAZIONE DEI RISCHI

IN QUALSIASI CIRCOSTANZA, SE QUALSIASI STATUTO COMPORTA GARANZIE O CONDIZIONI NON ESPRESSE NEL PRESENTE CONTRATTO DI LICENZA, LA RESPONSABILITÀ COMPLESSIVA DELLA BENTEL IN BASE ALLE DISPOSIZIONI DEL PRESENTE CONTRATTO DI LICENZA SARÀ LIMITATA ALL'AMMONTO EFFETTIVAMENTE PAGATO DALL'UTENTE PER LA LICENZA D'USO DEL PRODOTTO SOFTWARE PIÙ CINQUE DOLLARI CANADESI (CAD\$5.00). POICHÈ ALCUNE GIURISDIZIONI NON AMMETTONO L'ESCLUSIONE O LA LIMITAZIONE DI RESPONSABILITÀ PER DANNI CONSEGUENZIALI O INCIDENTALI, LA LIMITAZIONE DI CUI SOPRA POTREBBE NON TROVARE APPLICAZIONE NEI CONFRONTI DELL'UTENTE.

(d) ESCLUSIONE DI GARANZIE

LA PRESENTE GARANZIA CONTIENE L'INTERA GARANZIA E SOSTITUIRÀ OGNI ALTRA GARANZIA, ESPRESSA O IMPLICITA (COMPRESSE TUTTE LE GARANZIE IMPLICITE DI COMMERCIALIZZABILITÀ O IDONEITÀ PER SCOPI PARTICOLARI), E TUTTI GLI ALTRI OBBLIGHI O RESPONSABILITÀ DA PARTE DELLA BENTEL. LA BENTEL NON FORNISCE ALTRE GARANZIE. LA BENTEL NON SI ASSUME ULTERIORI RESPONSABILITÀ NÉ AUTORIZZA TERZI AD AGIRE PER CONTO SUO PER MODIFICARE O CAMBIARE LA PRESENTE GARANZIA. NÉ AD ASSUMERSI ALCUNA ULTERIORE GARANZIA O RESPONSABILITÀ IN SUA VECE RELATIVAMENTE A QUESTO PRODOTTO SOFTWARE.

(e) RIMEDIO ESCLUSIVO E LIMITAZIONE DELLA GARANZIA

IN NESSUN CASO LA BENTEL SARÀ RESPONSABILE NEI CONFRONTI DI TERZI PER ALCUN DANNO SPECIALE, INCIDENTALE, CONSEGUENZIALE O INDIRETTO BASATO SU VIOLAZIONE DI GARANZIE PRODOTTI, INADEMPIENZA CONTRATTUALE, NEGLIGENZA, RESPONSABILITÀ INCONDIZIONATA O QUALSIASI ALTRA TEORIA LEGALE. TALI DANNI INCLUDONO, MA NON MA NON SONO LIMITATI A, PERDITA DI PROFITTI, PERDITA DEL PRODOTTO SOFTWARE O DI QUALSIASI ATTREZZATURA ACCLUSA, COSTO DEL CAPITALE, COSTO ATTREZZATURE SOSTITUTIVE, MEZZI O SERVIZI, TEMPI DI FERMO, TEMPO DEGLI ACQUIRENTI, RIVENDICAZIONI DI TERZI, CLIENTI INCLUSI, E DANNEGGIAMENTI ALLA PROPRIETÀ.

AVVISO: la BENTEL consiglia di testare regolarmente l'intero sistema. Tuttavia, nonostante le frequenti verifiche, è possibile che questo PRODOTTO SOFTWARE non funzioni come previsto a causa di, ma non limitatamente a, manomissione indebita o malfunzionamento elettrico.

BENTEL SECURITY erklærer herved at denne komponent overholder alle vigtige krav samt andre bestemmelser gitt i direktiv 1999/5/EC.

Por este meio, a BENTEL SECURITY, declara que este equipamento está em conformidade com os requisitos essenciais e outras determinações relevantes da Directiva 1999/5/EC

"BENTEL SECURITY bekräftar härmed att denna apparat uppfyller de väsentliga kraven och andra relevanta bestämmelser i Direktivet 1999/5/EC".

Con la presente la BENTEL SECURITY dichiara che questo prodotto è conforme ai requisiti essenziali ed altre disposizioni rilevanti relative alla Direttiva 1999/5/CE.

Por la presente, BENTEL SECURITY, declara que este equipo cumple con los requisitos requeridos por la Directiva 1999/5/EC.

Hierdurch erklärt BENTEL SECURITY, dass dieses Gerät den erforderlichen Bedingungen und Voraussetzungen der Richtlinie 1999/5/EC entspricht.

Δια του παρόντος, η BENTEL SECURITY, δηλώνει ότι αυτή η συσκευή είναι σύμφωνη με τις ουσιαστικές απαιτήσεις και με όλες τις άλλες σχετικές αναφορές της Οδηγίας 1999/5/EC".

Hierbij verklaart BENTEL SECURITY dat dit toestel in overeenstemming is met de eisen en bepalingen van richtlijn 1999/5/EC.

Par la présente, BENTEL SECURITY déclare que cet article est conforme aux exigences essentielles et autres relevantes stipulations de la directive 1999/5/EC.

BENTEL SECURITY vakuuttaa laitteen täyttävän direktiivin 1999/5/EC olennaiset vaatimukset.

Hereby, BENTEL SECURITY, declares that this device is in compliance with the essential requirements and other relevant provisions of Directive 1999/5/EC.

The complete R & TTE Declaration of Conformity can be found at www.bentelsecurity.com/dc.html.



CLASS 1.20
SRD1e

1134

DSC, Toronto, Canada

2008

1134-CPD-004

EN54-5/A1 (2002)

EN54-7/A1 (2002)

Rilevatore di fumo e calore puntiforme

Certificato da ANPI



Bentel Security
www.bentelsecurity.com
Stampato in Canada

KSD20 Series Wireless Smoke Detector

Installation and Operating Instructions

Read this instruction sheet thoroughly before installation and use of the KSD20 Wireless Smoke Detector.

Introduction

NOTE: The KSD20 is a wireless photoelectric smoke detector with a fixed temperature and rate of rise heat detector, and an internal piezoelectric alarm.

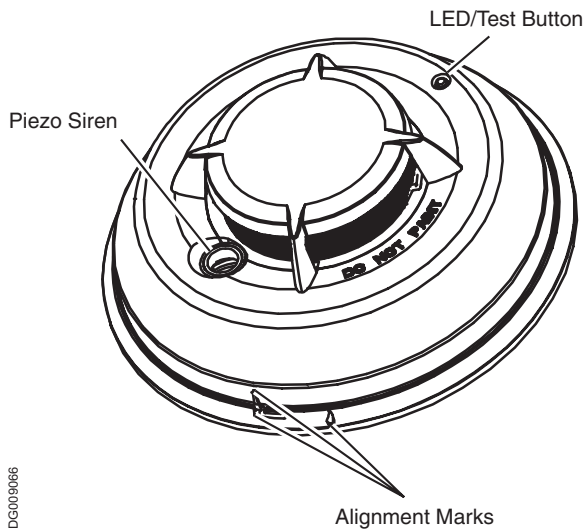

Operation

Approximately every 7 to 8 seconds the unit tests for a smoke or heat alarm condition. During this sequence the unit also performs self diagnostics, and checks for tamper and faults. During normal operation the LED will flash every 50 seconds and the siren will not sound.

Smoke Alarm

The smoke detector will go into alarm when the signal level exceeds the 'alarm' threshold and automatically restore when the signal level falls below the alarm 'restore' threshold. During an alarm the LED will flash 1/second and the siren will sound the evacuation temporal pattern.

The smoke detector has a preset warning threshold at 75% of the alarm threshold. If the signal level stays above this threshold, but below the alarm threshold, for more than 120 seconds, the detector will go into the 'warning' state. If the signal level falls below the early warning 'restore' threshold, the detector will restore to its normal state automatically. If the signal level rises above the alarm threshold, the detector will go into alarm. The LED will flash and the siren will chirp every 50 seconds when in the warning state.

NOTE: This feature is intended to provide a warning if the environment is persistently close to the alarm threshold and provide more time to investigate and either escape or correct the situation.

Smoke - Drift Compensation

The detector automatically compensates for long-term environmentally induced changes to maintain a constant smoke sensitivity. When the drift compensation has reached its high or low limit of adjustment, the detector will go into the trouble state.

Heat Alarm

The heat detector will go into alarm when the heat signal level exceeds the heat alarm threshold (57°C/135°F); and will automatically restore when the heat signal level falls below the heat alarm threshold (restore). The detector will also go into heat alarm if there is a rapid increase in the temperature over a short period of time. During an alarm the LED will flash 1/second and the siren will sound the evacuation temporal pattern.

Tamper

The removal of the detector from the mounting plate initiates a 'tamper' transmission. The tamper condition is restored after the

detector is mounted on the plate.

Wireless Transmissions

A supervisory message is transmitted at 12 minute intervals to the control panel. If the signal is not received the control panel determines that the detector is missing.

The detector transmits the following:

- **Alarm / Alarm Restore** - (heat or smoke alarm). Transmitted at time of occurrence.
- **Tamper / Tamper Restore** - (tamper switch activated) 10 second maximum delay on restore before transmission.
- **Low Battery** - (battery voltage falls below threshold). The batteries are tested & transmitted at the time of a supervisory or other transmissions.
- **Trouble** - (detector fault or sensor compensation limit reached). Troubles are transmitted at the time of occurrence (one trouble per supervisory interval).

Batteries

The KSD20 is powered by two, 3Vdc lithium batteries (see Specification section).

Do NOT use any other batteries than those listed.

The low battery threshold is set so the batteries will provide not less than 14 days of operation and at that point the detector will send a 'low battery' signal. If the battery is still low 7 days after falling through the low battery threshold, the horn will 'chirp' once every 48 seconds until battery failure. During the first 7 days after low battery detection, (non-chirp period), if the detector is tested or goes into alarm, the horn will 'chirp' once the test or alarm is restored and remain 'chirping' until battery failure. Replacement batteries can be purchased from the distributor, the installation company, hardware stores or supermarkets etc.

Installation Instructions

The KSD20 Series wireless smoke detector shall be installed and used within an environment that provides the pollution degree max 2 and overvoltages category II in NON HAZARDOUS LOCATIONS, indoor only. The equipment is designed to be installed by SERVICE PERSONS only; (SERVICE PERSON is defined as a person having the appropriate technical training and experience necessary to be aware of hazards to which that person may be exposed in performing a task and of measures to minimize the risks to that person or other persons).

1. Smoke Detector Placement

On smooth ceilings, detectors may be spaced 9.1m (30 feet) apart as a guide. Other spacing may be required depending on ceiling height, air movement, the presence of joists, uninsulated ceilings, etc. Consult appropriate national standards for installation recommendations.

- Do **NOT** locate smoke detectors at the top of peaked or gabled ceilings; the dead air space in these locations may prevent the unit from detecting smoke. Avoid areas with turbulent air flow, such as near doors, fans or windows. Rapid air movement around the detector may prevent smoke from entering the unit.
- Do **NOT** locate detectors in areas of high humidity.
- Do **NOT** locate detectors in areas where the temperature rises above 38°C (100°F) or falls below 5°C (41°F).

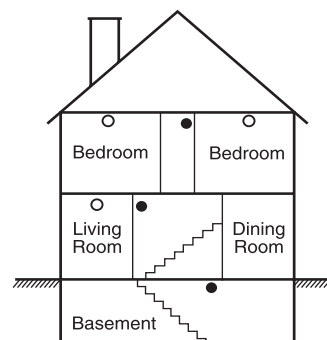
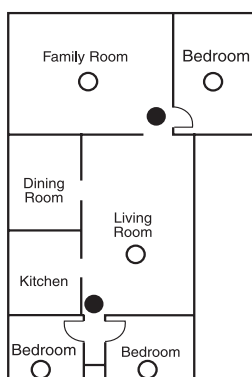
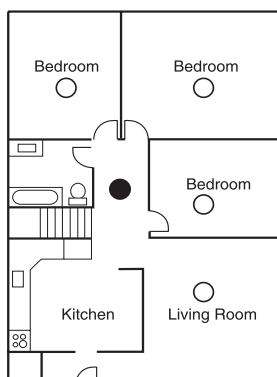

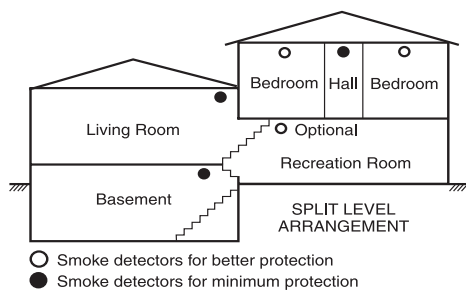

2. Mount Smoke Detector Backplate

Secure backplate to the mounting surface using the screws provided.

CAUTION: The dust cover protects the unit when not in service. Remove the dust cover before use.

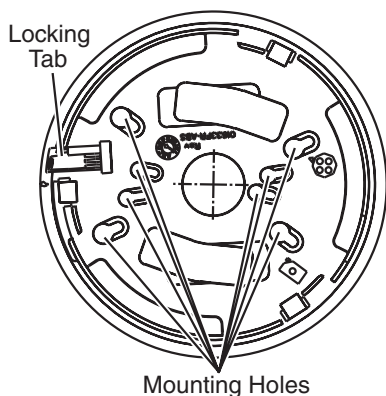

3. Install Batteries

If batteries are not installed, install batteries in the sequence indicated. Use only approved Panasonic CR123A, Sanyo CR123A or Duracell DL123A batteries. If batteries are installed, remove the 'Pull' tab to activate.

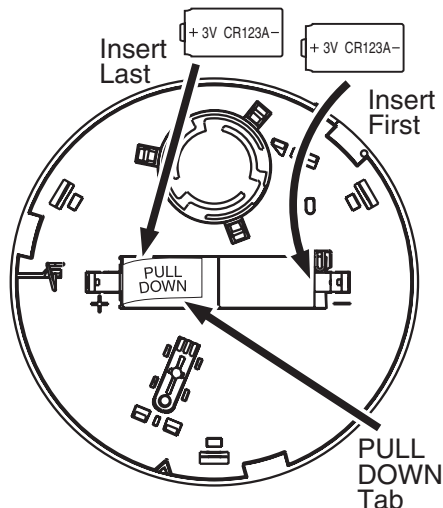

4. Mounting

• Detector Installation:

Position the detector on to the base plate using the detector and base plate alignment marks. Press the detector gently in place while rotating the detector clockwise until the detector snaps into place. Remove the side tab from the locking tab to lock in place (optional).

- **Removal:** Depress tab with a small slotted screwdriver. Rotate detector counter-clockwise until the alignment marks line up. Remove detector.

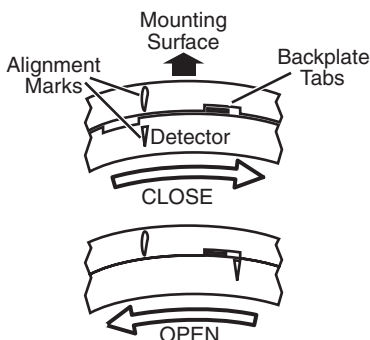

Installer Compensation Reset

Cleaning or replacement of the smoke sensor chamber changes the background signal/noise of the detector; this requires the drift compensation be reset. Compensation trouble is one of the faults indicated when the LED indicator is off while the siren is chirping.

1. Remove batteries, then short the detector battery contacts for 5 seconds to power down unit.
2. Replace batteries to power up unit while pressing the test button.
3. The tamper switch must not be pressed.
4. The LED will flash when 5 seconds has elapsed. Release the test button within 2 seconds of the LED flash.
5. The LED will flash every 2 seconds for 1 minute. During this period, the detector must be mounted.

Allow an additional 2 minutes for the detector to make background level checks.

6. Test the detector to verify normal operation.

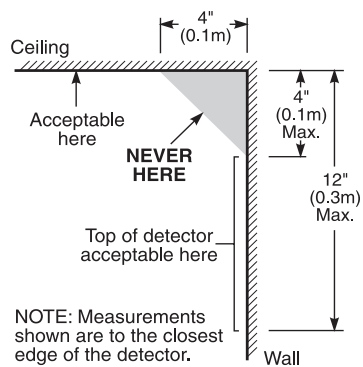

5. Test Unit

NOTE: The central monitoring station (if used) should be notified prior to the test being generated. This will prevent a false alarm and an unnecessary response from the central monitoring station.

Initiate test by pressing the test button for 5 seconds minimum. Alarm activation is indicated by the flashing LED, the siren, and transmission of the alarm signal to the control panel. The detector restores to normal when the test button is released.

NOTE: Allow a minimum of 20 seconds after power up and, after test, alarm or tamper restore activations. Do not use test button when smoke is present.

NOTE: If the detector is in one of the following states when a test is initiated; it will not enter an alarm state.

- Tamper, (detector not installed on mounting plate)
- Compensation Trouble
- Other internal faults that could prevent a smoke or heat alarm.

NOTE: Smoke sensitivity of installed detectors can be measured without removal or an alarm being generated using the FSD-100 Smoke Detector Test Meter.

To test the unit using the FSD-100, set the test meter up to read devices as per the instructions supplied. Depress the test button on the smoke detector for 1 second and release.

NOTE: If the test button is held for 5 seconds or longer, an alarm will be generated.

Move the test meter over the center of the detector, wait until you hear the test meter beep, remove the unit and the information can be immediately reviewed. Please see the instructions supplied with the FSD-100 Smoke Detector Test Meter for more information.

6. Device Enrollment

The 6 digit serial number located on the back of the smoke detector housing must be enrolled into the alarm control panel with Installer programming. Refer to the receiver **Installation Manual** for details. For placement tests remove detector from backplate for one second (tamper) then reattach. Wait at least 30 seconds for test result before activating again.

Owners Instructions

Fire Safety In The Home

Most fires occur in the home, and to minimize this danger, it is recommended that a household fire safety audit be conducted and a family escape plan be developed.

Household Fire Safety Audit

1. Are all electrical appliances and outlets in safe condition? Check for frayed cords, overloaded lighting circuits, etc. If you are uncertain about the condition of your electrical appliances or household service, have a professional evaluation.
2. Are all flammable liquids safely stored in closed containers, and in a cool and well ventilated area? Cleaning the unit with flammable liquids should be avoided.
3. Are hazardous materials (i.e. matches) out of the reach of children?
4. Are furnaces and wood burning appliances properly installed, clean, and in good working order? If in doubt, have a professional evaluation.

Family Escape Planning

There is often very little time between the detection of a fire and the time it becomes deadly. Because of this, it is very important that a family escape plan be developed and rehearsed.

- Every family member should participate in the escape plan.
- Study the possible escape routes from each location within the house. Since many fires occur at night, special attention should be given to the escape routes from sleeping quarters.
- It is essential that escape from a bedroom be possible without opening the interior door. Consider the following when making your escape plans:
- Ensure that doors and windows that open to the outside are easily opened. Ensure that they are not painted shut and that the locking mechanisms operate smoothly.

- If opening or using the exit is too difficult for children, the elderly or handicapped, plans for their rescue should be developed. This plan includes making sure that those who are to perform the rescue can promptly hear the fire warning signal.
- If the exit is above the ground level, an approved fire ladder or rope should be provided, as well as training in its use.
- Exits on the ground level should be kept clear. Be sure to remove snow from exterior patio doors in the winter and that outdoor furniture or equipment does not block exits.
- The family should have a predetermined assembly point where everyone can be accounted for; for example, across the street or at a neighbor's house.
- Once everyone is out of the house, call the Fire Department.
- A good plan emphasizes a quick escape. Do not investigate first or attempt to fight the fire, and do not attempt to rescue belongings or valuables as this takes up time. Once outside, do not re-enter the house; wait for the Fire Department.
- Write the plan down and rehearse it frequently so that should an emergency ever arise, everyone will know what to do. Revise the plan as conditions change; for example, when there are more or fewer family members in the home or if there are changes to the house.
- Make sure your fire warning system is operational by conducting weekly tests. If you are unsure about system operation, contact your smoke detector installer or dealer.
- BENTEL recommends that you contact your local Fire Department and request further information on home fire safety and escape planning. If available, have your local fire prevention officer conduct an in-house fire safety inspection.

Testing Your Smoke Detector

Follow the test procedure described here or contact your smoke detector dealer or installer for testing instructions. BENTEL recommends that you test the entire alarm system at least once a week to verify the operation of all system functions.

Smoke Detector Unit Test

Initiate test by pressing the test button for 5 seconds (min.), the siren makes clicking noises during this time. Press the button until the unit alarm sounds, an alarm should be sent to the control panel. When the button is released, the alarm should cease. If this does not occur, ensure batteries are the correct type, in good condition and are installed correctly (see **3. Install Batteries** in the **Installation Instructions** section).

Upon completing the functional testing of the smoke detector, check the unit's sensing chamber to ensure proper operation. To test the sensing chamber, wave a lit cotton wick or punk stick around the outside of the unit until a generous amount of smoke enters the sensing chamber or the unit alarms. If the smoke detector does not function properly, call your smoke detector installer or dealer for service.

Owners Maintenance

The smoke detector is designed to require minimum maintenance. If the case becomes dusty, vacuum with a small brush attachment. If the case is greasy, wipe the case gently with a soft cloth slightly dampened with soapy water.

Never disassemble the smoke detector; there are no user serviceable parts inside the unit. You may only remove detector from backplate to replace batteries if not serviced by installer. When replacing the batteries, follow the instructions specified within the Installation Instructions, Item 3 Install Batteries.

CAUTION: This product uses lithium batteries, improper handling may result in a HEAT, EXPLOSION or FIRE causing personal injury. DO NOT recharge batteries. Follow the battery manufacturer's safety instructions. Dispose of used batteries in accordance with the regulations in your area.

Never paint the unit. Paint may prevent smoke from entering the unit. If you are planning renovations or repainting, contact your installer and ask that the unit be temporarily removed until work is complete.

If the unit is located in an area where it is exposed to high levels of dust or insects and causes false alarms, it may require service; contact your smoke detector installer or dealer.

Specifications

- Diameter (base): 5.8in (147 mm)
- Height (including base): 2.077in (528 mm)
- Alarm Sensitivity (threshold): complies with EN54-7
- Warning threshold: 75% of alarm threshold for 120 seconds
- Heat Alarm: 57°C (135°F)
- Supervisory Transmission Frequency: 12 minute intervals
- Siren Alarm Pattern: evacuation temporal pattern
- Operating Temperature with Heat Detector: 5°-38°C (41°-100°F)
- Humidity: 5%-95% RH, non-condensing
- Batteries (2) CR123A
- Low Battery Detection Low battery 14 days remaining
- Approved Batteries: Panasonic CR123A, Sanyo CR123A and Duracell DL123A

Alarm Indications

Condition	LED	Siren	Transmission
Normal	Flash 1/50s	OFF	Supervisory
Alarm Smoke	Flash 1/1s	Temporal or Steady	Alarm
Alarm Heat	Flash 1/1s	Temporal or Steady	Alarm
Early Warning Smoke	Flash 1/50s	CHIRP	None
Compensation Trouble High	OFF	CHIRP	Trouble
Compensation Trouble Low	OFF	CHIRP	Trouble
Sensor/Internal Fault	OFF	CHIRP	Trouble
Low Battery 0 - 7 days	Flash 1/50s	OFF	Low Battery
Low Battery 0 - 7 days & Test or Alarm	Flash 1/50s	CHIRP	Low Battery
Low Battery After 7 days	Flash 1/50s	CHIRP	Low Battery
Tamper	Flash 1/50s	OFF	Tamper

The smoke alarm KSD20 has a recommended service life of 10 years under normal conditions of use. Please refer to the label applied to the device indicating the recommended replacement year.

For servicing the unit or replacement batteries please call your installation company that provided you with the alarm system.

This manual shall be used in conjunction with the Installation Manual of the alarm control panel. All the instructions specified within that manual must be observed.

Recycling information

BENTEL SECURITY recommends that customers dispose of their used equipment (panels, detectors, sirens and other devices) in an environmentally sound manner. Potential methods include reuse of parts or whole products and recycling of products, components, and/or materials.

For specific information see

www.bentelsecurity.com/en/environment.htm

Waste Electrical and Electronic Equipment (WEEE) Directive



In the European Union, this label indicates that this product should NOT be disposed of with household waste. It should be deposited at an appropriate facility to enable recovery and recycling.

For specific information see

www.bentelsecurity.com/en/environment.htm

LIMITED WARRANTY

Digital Security Controls warrants that for a period of twelve months from the date of purchase, the product shall be free of defects in materials and workmanship under normal use and that in fulfillment of any breach of such warranty, Digital Security Controls shall, at its option, repair or replace the defective equipment upon return of the equipment to its repair depot. This warranty applies only to defects in parts and workmanship and not to damage incurred in shipping or handling, or damage due to causes beyond the control of Digital Security Controls such as lightning, excessive voltage, mechanical shock, water damage, or damage arising out of abuse, alteration or improper application of the equipment.

The foregoing warranty shall apply only to the original buyer, and is and shall be in lieu of any and all other warranties, whether expressed or implied and of all other obligations or liabilities on the part of Digital Security Controls. Digital Security Controls neither assumes responsibility nor authorizes any other person purporting to act on its behalf to modify or to change this warranty, nor to assume for it any other warranty or liability concerning this product.

In no event shall Digital Security Controls be liable for any direct, indirect or consequential damages, loss of anticipated profits, loss of time or any other losses incurred by the buyer in connection with the purchase, installation or operation or failure of this product.

Smoke Detectors: Smoke detectors that are a part of this system may not properly alert occupants of a fire for a number of reasons, some of which follow. The smoke detectors may have been improperly installed or positioned. Smoke may not be able to reach the smoke detectors, such as when the fire is in a chimney, walls or roofs, or on the other side of closed doors. Smoke detectors may not detect smoke from fires on another level of the residence or building.

Every fire is different in the amount of smoke produced and the rate of burning. Smoke detectors cannot sense all types of fires equally well. Smoke detectors may not provide timely warning of fires caused by carelessness or safety hazards such as smoking in bed, violent explosions, escaping gas, improper storage of flammable materials, overloaded electrical circuits, children playing with matches or arson.

Even if the smoke detector operates as intended, there may be circumstances when there is insufficient warning to allow all occupants to escape in time to avoid injury or death.

Warning: Digital Security Controls recommends that the entire system be completely tested on a regular basis. However, despite frequent testing, and due to, but not limited to, criminal tampering or electrical disruption, it is possible for this product to fail to perform as expected.

Important Information: Changes or modifications not expressly approved by Digital Security Controls could void the user's authority to operate this equipment.

IMPORTANT - READ CAREFULLY: BENTEL Software purchased with or without Products and Components is copyrighted and is purchased under the following license terms:

- This End-User License Agreement ("EULA") is a legal agreement between You (the company, individual or entity who acquired the Software and any related Hardware) and Digital Security Controls, a division of Tyco Safety Products Canada Ltd. ("BENTEL"), the manufacturer of the integrated security systems and the developer of the software and any related products or components ("HARDWARE") which You acquired.
- If the BENTEL software product ("SOFTWARE PRODUCT" or "SOFTWARE") is intended to be accompanied by HARDWARE, and is NOT accompanied by new HARDWARE, You may not use, copy or install the SOFTWARE PRODUCT. The SOFTWARE PRODUCT includes computer software, and may include associated media, printed materials, and "online" or electronic documentation.
- Any software provided along with the SOFTWARE PRODUCT that is associated with a separate end-user license agreement is licensed to You under the terms of that license agreement.
- By installing, copying, downloading, storing, accessing or otherwise using the SOFTWARE PRODUCT, You agree unconditionally to be bound by the terms of this EULA, even if this EULA is deemed to be a modification of any previous arrangement or contract. If You do not agree to the terms of this EULA, BENTEL is unwilling to license the SOFTWARE PRODUCT to You, and You have no right to use it.

SOFTWARE PRODUCT LICENSE

The SOFTWARE PRODUCT is protected by copyright laws and international copyright treaties, as well as other intellectual property laws and treaties. The SOFTWARE PRODUCT is licensed, not sold.

1. GRANT OF LICENSE This EULA grants You the following rights:

- (a) Software Installation and Use - For each license You acquire, You may have only one copy of the SOFTWARE PRODUCT installed.
- (b) Storage/Network Use - The SOFTWARE PRODUCT may not be installed, accessed, displayed, run, shared or used concurrently on or from different computers, including a workstation, terminal or other digital electronic device ("Device"). In other words, if You have several workstations, You will have to acquire a license for each workstation where the SOFTWARE will be used.
- (c) Backup Copy - You may make back-up copies of the SOFTWARE PRODUCT, but You may only have one copy per license installed at any given time. You may use the back-up copy solely for archival purposes. Except as expressly provided in this EULA, You may not otherwise make copies of the SOFTWARE PRODUCT, including the printed materials accompanying the SOFTWARE.

2. DESCRIPTION OF OTHER RIGHTS AND LIMITATIONS

- (a) Limitations on Reverse Engineering, Decompilation and Disassembly - You may not reverse engineer, decompile, or disassemble the SOFTWARE PRODUCT, except and only to the extent that such activity is expressly permitted by applicable law notwithstanding this limitation. You may not make any changes or modifications to the Software, without the written permission of an officer of BENTEL. You may not remove any proprietary notices, marks or labels from the Software Product. You shall institute reasonable measures to ensure compliance with the terms and conditions of this EULA.
- (b) Separation of Components - The SOFTWARE PRODUCT is licensed as a single product. Its component parts may not be separated for use on more than one HARDWARE unit.
- (c) Single INTEGRATED PRODUCT - If You acquired this SOFTWARE with HARDWARE, then the SOFTWARE PRODUCT is licensed with the HARDWARE as a single integrated product. In this case, the SOFTWARE PRODUCT may only be used with the HARDWARE as set forth in this EULA.
- (d) Rental - You may not rent, lease or lend the SOFTWARE PRODUCT. You may not make it available to others or post it on a server or web site.
- (e) Software Product Transfer - You may transfer all of Your rights under this EULA only as part of a permanent sale or transfer of the HARDWARE, provided You retain no copies, You transfer all of the SOFTWARE PRODUCT (including all component parts, the media and printed materials, any upgrades and this EULA), and provided the recipient agrees to the terms of this EULA. If the SOFTWARE PRODUCT is an upgrade, any transfer must also include all prior versions of the SOFTWARE PRODUCT.
- (f) Termination - Without prejudice to any other rights, BENTEL may terminate this EULA if You fail to comply with the terms and conditions of this EULA. In such event, You must destroy all copies of the SOFTWARE PRODUCT and all of its component parts.
- (g) Trademarks - This EULA does not grant You any rights in connection with any trademarks or service marks of BENTEL or its suppliers.

3. COPYRIGHT - All title and intellectual property rights in and to the SOFTWARE PRODUCT (including but not limited to any images, photographs, and text incorporated into the SOFTWARE PRODUCT), the accompanying printed materials, and any copies of the SOFTWARE PRODUCT, are owned by BENTEL or its suppliers. You may not copy the printed materials accompanying the SOFTWARE PRODUCT. All title and intellectual property rights in and to the content which may be

accessed through use of the SOFTWARE PRODUCT are the property of the respective content owner and may be protected by applicable copyright or other intellectual property laws and treaties. This EULA grants You no rights to use such content. All rights not expressly granted under this EULA are reserved by BENTEL and its suppliers.

4. EXPORT RESTRICTIONS - You agree that You will not export or re-export the SOFTWARE PRODUCT to any country, person, or entity subject to Canadian export restrictions.

5. CHOICE OF LAW - This Software License Agreement is governed by the laws of the Province of Ontario, Canada.

6. ARBITRATION - All disputes arising in connection with this Agreement shall be determined by final and binding arbitration in accordance with the Arbitration Act, and the parties agree to be bound by the arbitrator's decision. The place of arbitration shall be Toronto, Canada, and the language of the arbitration shall be English.

7. LIMITED WARRANTY

(a) NO WARRANTY - BENTEL PROVIDES THE SOFTWARE "AS IS" WITHOUT WARRANTY. BENTEL DOES NOT WARRANT THAT THE SOFTWARE WILL MEET YOUR REQUIREMENTS OR THAT OPERATION OF THE SOFTWARE WILL BE UNINTERRUPTED OR ERROR-FREE.

(b) CHANGES IN OPERATING ENVIRONMENT - BENTEL shall not be responsible for problems caused by changes in the operating characteristics of the HARDWARE, or for problems in the interaction of the SOFTWARE PRODUCT with non-BENTEL-SOFTWARE or HARDWARE PRODUCTS.

(c) LIMITATION OF LIABILITY; WARRANTY REFLECTS ALLOCATION OF RISK - IN ANY EVENT, IF ANY STATUTE IMPLIES WARRANTIES OR CONDITIONS NOT STATED IN THIS LICENSE AGREEMENT, BENTEL'S ENTIRE LIABILITY UNDER ANY PROVISION OF THIS LICENSE AGREEMENT SHALL BE LIMITED TO THE GREATER OF THE AMOUNT ACTUALLY PAID BY YOU TO LICENSE THE SOFTWARE PRODUCT AND FIVE CANADIAN DOLLARS (CAD\$5.00). BECAUSE SOME JURISDICTIONS DO NOT ALLOW THE EXCLUSION OR LIMITATION OF LIABILITY FOR CONSEQUENTIAL OR INCIDENTAL DAMAGES, THE ABOVE LIMITATION MAY NOT APPLY TO YOU.

(d) DISCLAIMER OF WARRANTIES - THIS WARRANTY CONTAINS THE ENTIRE WARRANTY AND SHALL BE IN LIEU OF ANY AND ALL OTHER WARRANTIES, WHETHER EXPRESSED OR IMPLIED (INCLUDING ALL IMPLIED WARRANTIES OF MERCHANTABILITY OR FITNESS FOR A PARTICULAR PURPOSE) AND OF ALL OTHER OBLIGATIONS OR LIABILITIES ON THE PART OF BENTEL. BENTEL MAKES NO OTHER WARRANTIES. BENTEL NEITHER ASSUMES NOR AUTHORIZES ANY OTHER PERSON PURPORTING TO ACT ON ITS BEHALF TO MODIFY OR TO CHANGE THIS WARRANTY, NOR TO ASSUME FOR IT ANY OTHER WARRANTY OR LIABILITY CONCERNING THIS SOFTWARE PRODUCT.

(e) EXCLUSIVE REMEDY AND LIMITATION OF WARRANTY - UNDER NO CIRCUMSTANCES SHALL BENTEL BE LIABLE FOR ANY SPECIAL, INCIDENTAL, CONSEQUENTIAL OR INDIRECT DAMAGES BASED UPON BREACH OF WARRANTY, BREACH OF CONTRACT, NEGLIGENCE, STRICT LIABILITY, OR ANY OTHER LEGAL THEORY. SUCH DAMAGES INCLUDE, BUT ARE NOT LIMITED TO, LOSS OF PROFITS, LOSS OF THE SOFTWARE PRODUCT OR ANY ASSOCIATED EQUIPMENT, COST OF CAPITAL, COST OF SUBSTITUTE OR REPLACEMENT EQUIPMENT, FACILITIES OR SERVICES, DOWNTIME, PURCHASERS TIME, THE CLAIMS OF THIRD PARTIES, INCLUDING CUSTOMERS, AND INJURY TO PROPERTY. WARNING:

BENTEL recommends that the entire system be completely tested on a regular basis. However, despite frequent testing, and due to, but not limited to, criminal tampering or electrical disruption, it is possible for this SOFTWARE PRODUCT to fail to perform as expected.

BENTEL SECURITY erklærer herved at denne komponenten overholder alle vigtige krav samt andre bestemmelser gitt i direktiv 1999/5/EC.

Por este meio, a BENTEL SECURITY, declara que este equipamento está em conformidade com os requisitos essenciais e outras determinações relevantes da Directiva 1999/5/EC

"BENTEL SECURITY bekräftar härmed att denna apparat uppfyller de väsentliga kraven och andra relevanta bestämmelser i Direktivet 1999/5/EC".

Con la presente la BENTEL SECURITY dichiara che questo prodotto è conforme ai requisiti essenziali ed altre disposizioni rilevanti relative alla Direttiva 1999/5/CE.

Por la presente, BENTEL SECURITY, declara que este equipo cumple con los requisitos requeridos por la Directiva 1999/5/EC.

Hierdurch erklärt BENTEL SECURITY, dass dieses Gerät den erforderlichen Bedingungen und Voraussetzungen der Richtlinie 1999/5/EC entspricht.

Δια του παρόντος, η BENTEL SECURITY, δηλώνει ότι αυτή η συσκευή είναι σύμφωνη με τις ουσιαστικές απαιτήσεις και με όλες τις άλλες σχετικές αναφορές της Οδηγίας 1999/5/EC.

Hierbij verklaart BENTEL SECURITY dat dit toestel in overeenstemming is met de eisen en bepalingen van richtlijn 1999/5/EC.

Par la présente, BENTEL SECURITY déclare que cet article est conforme aux exigences essentielles et autres pertinentes stipulations de la directive 1999/5/EC.

BENTEL SECURITY vakuuttaa laitteen täyttävän direktiivin 1999/5/EC olennaiset vaatimukset.

Hereby, BENTEL SECURITY, declares that this device is in compliance with the essential requirements and other relevant provisions of Directive 1999/5/EC.

The complete R & TTE Declaration of Conformity can be found at www.bentelsecurity.com/dc.html.



CLASS 1,20
SRD1e

1134

DSC, Toronto, Canada

2008

1134-CPD-004

EN54-5/A1 (2002)

EN54-7/A1 (2002)

Point type smoke and heat detector

Certified by ANPI



Bentel Security
www.bentelsecurity.com
Printed in Canada

Detector de humo inalámbrico seriea KSD20

Instrucciones de instalación y operación

Lea atentamente esta hoja de instrucciones antes de instalar y utilizar el detector de humo inalámbrico KSD20.

Introducción

El KSD20 es un detector de humo fotoeléctrico inalámbrico con un detector de temperatura fija, un detector de velocidad de aumento de calor y una alarma interna piezoeléctrica.

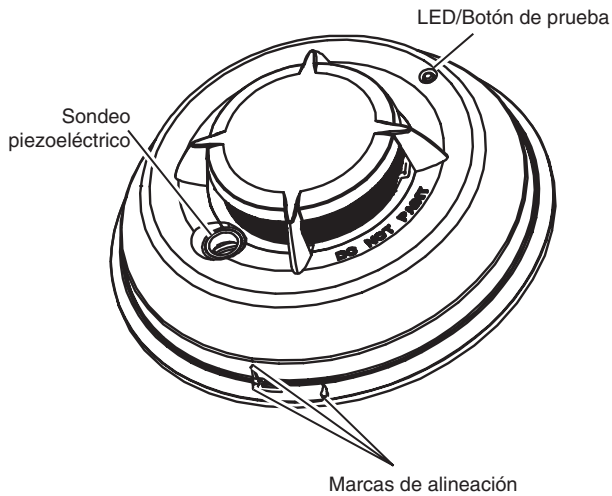

Operación

Aproximadamente a cada siete a ocho segundos, la unidad realiza una prueba de condición de alarma de humo o calor. Durante esa secuencia, la unidad también ejecuta el autodiagnóstico y hace verificaciones para la detección de violaciones y fallas. Durante la operación normal, el LED se pondrá intermitente a cada 50 segundos y el sondeo no sonará.

Alarma de humo

El detector de humo activará la alarma cuando el nivel de señal exceda el límite de "alarma" y será restaurado automáticamente cuando el nivel de señal quede abajo del límite de "restauración" de la alarma. Durante la alarma, el LED se pondrá intermitente por 1 segundo y el sondeo sonará en el estándar temporal de evacuación.

El detector de humo tiene un límite de advertencia predefinido al 75% del límite de alarma. Si el nivel de señal queda arriba de ese límite, pero abajo del límite de alarma, por más de 120 segundos, el detector entrará en el estado de "advertencia". Si el nivel de señal queda abajo del límite de "restauración" de advertencia anterior, el detector será restaurado al estado normal automáticamente. Si el nivel de señal queda arriba del límite de alarma, el detector activará la alarma. El LED se pondrá intermitente y el sondeo gorgoriteará a cada 50 segundos cuando esté en estado de advertencia.

NOTA: Ese componente fue proyectado para emitir una señal de advertencia cuando el ambiente esté persistentemente cerca del límite de alarma, y para ofrecer más tiempo para investigar y escapar o corregir la situación.

Humo – Compensación de desviación

El detector compensa automáticamente los cambios inducidos ambientalmente a largo plazo para mantener una sensibilidad constante al humo. Cuando la compensación de desviación logra su nivel alto o bajo de ajuste, el detector entrará en estado de problema.

Alarma de calor

El detector de calor activará la alarma cuando el nivel de señal de calor exceda el límite de alarma de calor (57°C / 135°F) y será restaurado automáticamente cuando el nivel de señal de calor quede abajo del límite de alarma de calor (restauración). El detector también activará la alarma de calor si hubiere un aumento rápido en la temperatura en un corto período. Durante la alarma, el LED se pondrá intermitente por 1 segundo y el sondeo sonará en el estándar temporal de evacuación.

Violación

La remoción del detector de la placa de montaje inicia una transmisión

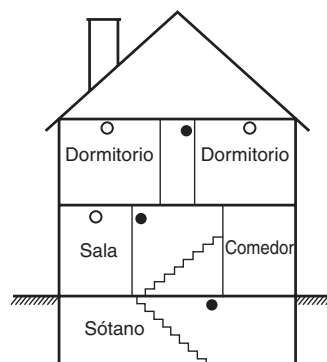
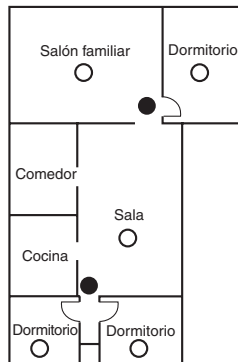
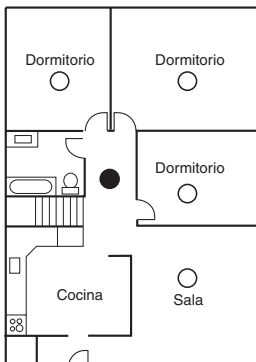

de "violación". La condición de violación es restaurada después que el detector es armado nuevamente en la placa.

Transmisiones inalámbricas

Un mensaje de supervisión es transmitida en intervalos de 12 minutos para el panel de control (12 minutos para el modelo de UE). Si la señal no es recibida, el panel de control determinará la falta del detector.

El detector transmitirá lo siguiente:

- **Alarm / Alarm Restore** (Alarma/Restauración de alarma) - (alarma de calor o humo). Transmitido en el momento de la ocurrencia.
- **Tamper / Tamper Restore** (Violación/Restauración de la violación) - (interruptor de violación activado) retardo máximo de 10 segundos en la restauración antes de la transmisión.
- **Low Battery** (Batería con poca carga) - (la tensión de la batería se pone abajo del límite). Las baterías son probadas y transmitidas en el momento de una supervisión o de otras transmisiones.
- **Trouble** (Problema) - (límite de falla del detector o de compensación del sensor logrado). Los problemas son transmitidos en el mismo tiempo de la ocurrencia (un problema por intervalo de supervisión).

Baterías

El KSD20 alimentado por dos baterías de litio de 3 Vcc. (ver la sección de Especificaciones).

NO utilice baterías que no sean las recomendadas.

El límite de batería con poca carga está definido para que las baterías suministren no menos que 14 días de funcionamiento y, en ese punto, el detector enviará una señal de "batería con poca carga". Si la batería aún esté con poca carga después de siete días de la emisión de la señal del límite de batería con poca carga, la bocina "gorgoriteará" una vez a cada 48 segundos hasta que fallen las baterías. Durante los primeros siete días después de la detección de batería con poca carga (período sin gorgoriteo), si el detector es probado o entra en alarma, la bocina "gorgoriteará" después de la restauración de la prueba o alarma y seguirá "gorgoriteando" hasta que fallen las baterías.

Se pueden adquirir las baterías de repuesto con el distribuidor o en la empresa de instalación, en tiendas de hardware o supermercados, etc.

Instrucciones de instalación

El detector de humo inalámbrico de la serie KSD20 debe instalarse y utilizarse en un ambiente con grado de contaminación sonora de como máximo 2 y sobretensión de categoría II en LUGARES NO PELIGROSOS, solamente en interiores. El equipo fue desarrollado para instalarse solamente por PROFESIONALES DE ASISTENCIA TECNICA; [PROFESIONAL DE ASISTENCIA TECNICA está definido como la persona que tenga el entrenamiento técnico adecuado y la experiencia necesaria para estar ciente de los riesgos a los cuales se puede exponer al ejecutar una tarea y de las providencias por tomar para reducir los riesgos a esa y a otras personas.]

1. Colocación del detector de humo

En techos lisos, los detectores deben estar espaciados en distancias de 9,1 m uno del otro, como directriz general. Otras distancias podrán ser necesarias, dependiendo de la altura del techo, movimiento del aire, presencia de juntas, aislamiento térmico, etc. Consulte el nacionales aplicables sobre las recomendaciones de instalación.

- **NO** instale detectores de humo en el alto de techos puntudos o en formato triangular; el espacio de aire muerto en estos lugares podrá hacer con que la unidad no detecte el humo. Evite áreas con flujo de aire turbulento, como cerca de puertas, ventiladores o ventanas. El movimiento rápido del aire alrededor del detector podrá hacer con que el humo no entre en la unidad.
- **NO** instale detectores en áreas de alta humedad.
- **NO** instale detectores en áreas donde la temperatura pueda llegar arriba de 38°C (100°F) o abajo de 5°C (41°F).

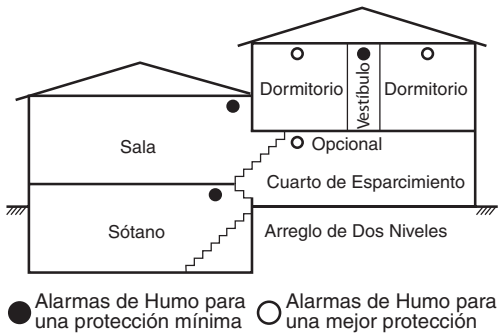

2. Montaje de la placa de apoyo del detector de humo

Fije la placa de apoyo en la superficie de montaje utilizando los tornillos provistos.

CUIDADO: La tapa contra polvo protege la unidad cuando no está en funcionamiento. Quite esa tapa antes de la utilización.

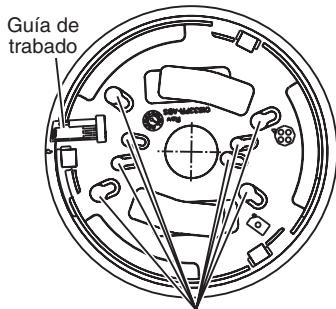

3. Instalación de las baterías

Si las baterías no estuvieren instaladas, instale en la secuencia indicada. Utilice solamente las baterías aprobadas Panasonic CR123A, Sanyo CR123A o Duracell DL123A. Si las baterías estuvieren instaladas, remueva la lengüeta "Pull" (Tire) para activar.

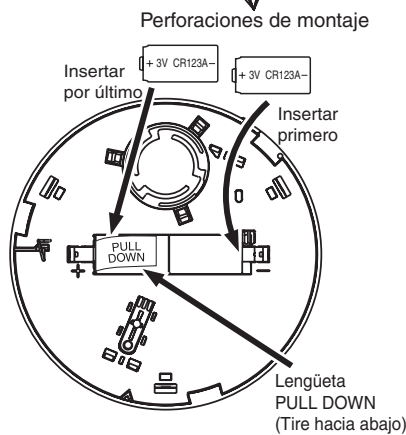

4. Montaje

• Instalación del detector:

Posicione el detector en la placa de apoyo utilizando las marcas de alineación del detector de placa de apoyo. Presione el detector cuidadosamente en el lugar girándolo en sentido horario hasta encajarlo en el lugar. Remueva la lengüeta lateral de la guía de trabado para fijarlo en el lugar (opcional).

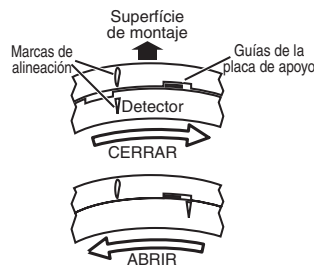

• Remoción:

Presione la lengüeta con un desatornillador con ranura pequeña. Gire el detector en sentido contrario al reloj hasta alinearlo con las marcas de alineación. Remueva el detector.

Restauración de la compensación del instalador

La limpieza o la sustitución de la cámara del sensor de humo cambia el ruido/señal anterior del detector; ello requiere la restauración de la compensación de desviación. El problema de compensación es una de las fallas indicadas cuando el indicador de LED está APAGADO mientras el sondeo gorgoritea.

1. Quite las baterías y provoque un cortocircuito entre los contactos de las baterías del detector por cinco segundos para apagar la unidad.
2. Sustituya las baterías para encender la unidad mientras presiona el botón de prueba.
3. No se debe presionar el interruptor de violación.
4. El LED se pondrá intermitente cuando termine el período de cinco segundos. Suelte el botón de prueba dentro de dos segundos después que el LED se ponga intermitente.
5. El LED se pondrá intermitente a cada dos segundos durante un minuto. Durante ese período, el detector debe estar armado.

Espere dos minutos más para que el detector haga las verificaciones de los niveles predefinidos.

6. Pruebe el detector para verificar si está funcionando normalmente.

5. Prueba de la unidad

NOTA: La estación de monitoreo central (si fuere utilizada) debe notificarse antes de la generación de la prueba. Ello evitará una falsa alarma y una respuesta desnecesaria de la estación de monitoreo central.

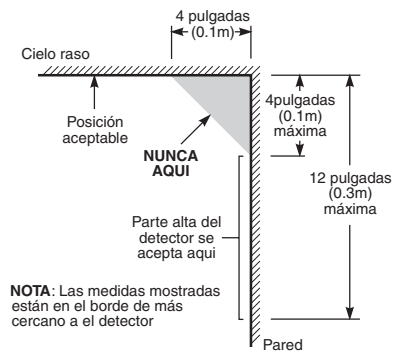

NOTA: Las medidas mostradas están en el borde de más cercano a el detector

Empiece la prueba presionando el botón de prueba por como mínimo cinco segundos. La activación de la alarma está indicada por el LED intermitente, por el sondeo y transmisión de la señal de alarma al panel de control. El detector es restaurado al normal cuando el botón de prueba es liberado.

NOTA: Espere como mínimo 20 segundos después de la activación y, después de las activaciones de restauración de la prueba, alarma o violación. No utilice el botón de prueba bajo la presencia de humo.

NOTA: Si el detector estuviere en uno de los estados siguientes cuando empieza la prueba, el equipo no entrará en estado de alarma.

- Violación, (detector no instalado en la placa de montaje)
- Problema de compensación
- Otras fallas internas que pueden evitar una alarma de humo o calor.

NOTA: La sensibilidad al humo de los detectores instalados puede medirse sin la remoción o generación de alarma utilizando el medidor de prueba de detectores de humo FSD-100.

Para probar la unidad utilizando el FSD-100, configure el medidor de prueba para leer dispositivos según las instrucciones provistas. Presione el botón de prueba del detector de humo por un segundo y súeltelo.

NOTA: Si el botón de prueba por presionado por cinco segundos o más, se generará una alarma.

Mueva el medidor de prueba hacia el centro del detector, espere hasta que la señal audible del medidor de prueba sea emitida, remueva la unidad, y las informaciones podrán revisarse inmediatamente. Consulte las instrucciones provistas con medidor de prueba del detector de humo FSD-100 para lograr más informaciones.

6. Registro del dispositivo

El número de serie con seis dígitos ubicado en la parte trasera de la plantilla del detector de humo debe registrarse en el panel de control de alarma con la programación del instalador. Consulte el **manual de instalación** del receiver para lograr detalles. Para las pruebas de colocación, remueva el detector de la placa de apoyo por un segundo (violación) y después colóquelo nuevamente. Espere como mínimo 30 segundos por el resultado de la prueba antes de activarlo nuevamente.

Instrucciones para el propietario

Seguridad contra incendio residencial

La mayoría de los incendios ocurre en residencias y, para reducir ese riesgo, se recomienda que una inspección de seguridad contra incendio residencial sea conducida y sea creado un plan de fuga para la familia.

Inspección de seguridad contra incendio residencial

1. ¿Están en buenas condiciones todos los aparatos electrodomésticos y electro-electrónicos y las tomas de corriente? Verifique se hay cables estirados, circuitos de iluminación sobrecargados, etc. Si usted estuviere inseguro en cuanto a la condición de sus electro-electrónicos/ electrodomésticos o servicios de instalación, solicite una evaluación profesional.
2. ¿Están todos los líquidos inflamables almacenados de forma segura en recipientes cerrados, en lugares frescos y bien ventilados? Se debe evitar la limpieza de la unidad con líquidos inflamables.
3. ¿Están fuera del alcance de los niños los materiales peligrosos (como fósforos)?
4. ¿Están instalados de forma apropiada, limpios y en buen estado de funcionamiento los calentadores y chimeneas? Si estuviere en duda, solicite la evaluación de un profesional.

Plan de fuga para la familia

Normalmente hay muy poco tiempo entre la detección de un incendio y el momento que el se hace mortal. Por lo tanto, es muy importante que se elabore y ensaye un plan de fuga para la familia.

- Cada miembro de la familia debe participar del plan de fuga.
- Estudie las posibles rutas de fuga de cada lugar dentro de la casa. Como muchos incendios ocurren en la noche, se debe dar especial atención a las rutas de fuga en dormitorios.
- Es esencial que la fuga del dormitorio sea posible sin abrir la puerta interna. Considere los siguientes puntos cuando esté elaborando planes de fuga:
- Certifíquese que las puertas y las ventanas que abren hacia afuera se abran con facilidad. Certifíquese que no estén trabadas, y que los mecanismos de trabado funcionan de forma suave.
- Si la apertura o el uso de la salida es muy difícil para niños, seniles o discapacitados, se deben elaborar planes para su rescate. Ese plan

incluye la certificación que aquellos que deben realizar el rescate pueden oír prontamente la señal de aviso de incendio.

- Si la salida es arriba del primer piso, una escalera o cuerda de incendio aprobados debe ser proveída, como también su uso debe ser ensayado.
- Las salidas en el primer piso deben mantenerse libres. Certifíquese quitar la nieve de las puertas de acceso externo durante el invierno y que muebles o equipos externos no bloqueen las salidas.
- La familia debe saber cual es el lugar predeterminado para el encuentro como por ejemplo, al otro lado de la calle o en la casa del vecino.
- Una vez que todos estén fuera de la residencia, llame al Cuerpo de Bomberos.
- Un buen plan enfatiza una fuga rápida. No intente primeramente investigar o combatir el fuego, y no intente recoger pertenencias o ítems de valor, una vez que ello toma tiempo. Una vez fuera de la residencia, no entre nuevamente en la casa. Espere el Cuerpo de Bomberos.
- Anote el plan y ensaye con frecuencia, de forma que si ocurre una emergencia, todos sabrán como proceder. Revise el plan si las condiciones se alteran, como por ejemplo, cantidad de personas en la residencia, o si hubiere alteración en la construcción de la casa.
- Certifíquese que su sistema de aviso de incendio esté funcionando, realizando pruebas semanales. Si no esté cierto con relación a la operación del sistema, contáctese con el representante o el instalador del detector de humo.
- BENTEL recomienda que se contacte con el Cuerpo de Bomberos y que solicite más informaciones sobre seguridad contra incendio residencial y planes de fuga. Si fuere posible, solicite al oficial del Cuerpo de Bomberos que realice una inspección de seguridad contra incendio en su residencia.

Probando su detector de humo

Siga el procedimiento de prueba descrito aquí o contáctese con su representante o instalador del detector de humo para lograr las instrucciones de prueba. BENTEL recomienda que se pruebe todo el sistema de alarma como mínimo una vez a la semana para verificar la operación de todas las funciones del sistema.

Prueba de la unidad del detector de humo

Inicie la prueba presionando el botón de prueba por cinco segundos (como mínimo), el sondeo emitirá ruidos durante ese período. Presione el botón hasta que la alarma de la unidad suene, una alarma deberá enviarse al panel de control. Cuando el botón sea liberado, la alarma deberá cesar. Si ello no ocurre, certifíquese que las baterías sean del tipo correcto, estén en buenas condiciones e instaladas correctamente (consulte **3. Instalación de las baterías** en la sección **Instrucciones de instalación**).

Tras la conclusión de la prueba funcional del detector de humo, verifique la cámara de sensibilidad de la unidad para garantizar el funcionamiento adecuado. Para probar la cámara de sensibilidad, pase un sarmiento o bastón alrededor de la parte externa de la unidad hasta que una cantidad considerable de humo entre en la cámara de sensibilidad o hasta que la unidad emita una alarma. Si el detector de humo no funciona correctamente, llame a su representante o instalador del detector de humo para obtener asistencia.

Mantenimiento del propietario

El detector de humo fue desarrollado para exigir el mínimo de mantenimiento. Si la plantilla queda polvoriento, quite el polvo con cepillo pequeño. Si la plantilla estuviere engrasada, límpiela cuidadosamente con un paño suave ligeramente humedecido con agua y jabón.

Nunca desarme el detector de humo. No hay piezas que puedan repararse por el usuario en la unidad. Usted puede remover el detector de la placa de apoyo solamente para sustituir las baterías, cuando el equipo no esté a los cuidados del instalador. Para sustituir las baterías, siga las instrucciones especificadas en la sección Instrucciones de instalación, numeral 3. Instalación de las baterías.

ATENCIÓN: Este producto utiliza baterías de litio, la manipulación inadecuada puede resultar en CALOR, EXPLOSION o INCENDIO provocando heridas personales. NO recargue las baterías. Siga las instrucciones de seguridad del fabricante de la batería. Deseche las baterías usadas según la legislación local.

Nunca pinte la unidad. La pintura puede evitar que el humo entre en la unidad. Si estuviere planificando renovaciones o una repintura, contáctese con su instalador y solicite la remoción temporal de la unidad hasta que el trabajo sea concluido.

Si la unidad estuviere ubicada en una área donde esté expuesta a altos niveles de polvo o insectos y cause alarmas falsas, ella puede requerir mantenimiento. Contáctese con su representante o instalador del detector de humo.

Especificaciones

- Diámetro (base): 147 mm (5.8")
- Altura (incluyendo la base): 528 mm (2.077")
- Sensibilidad de la alarma (límite): según la norma EN54-7
- Límite de advertencia 75% del límite de alarma por 120 segundos
- Alarma de calor: 57°C (135°F)
- Frecuencia de transmisión de supervisión: intervalos de 12 minutos
- Estándar de alarma del sondeo: estándar temporal de evacuación
- Temperatura operativa con el detector de calor: 5°-38°C (41°-100°F)
- Humedad: 5%-95% UR, sin condensación
- Baterías (2) CR123A
- Detección de batería con poca carga: Batería con poca carga – 14 días restantes
- Baterías aprobadas: Panasonic CR123A, Sanyo CR123A y Duracell DL123A

Indicaciones de alarma

Condición	LED	Sondeo	Transmisión
Normal	Intermitente 1/50 s	DESACTIVADA	Supervisión
Alarma de humo	Intermitente 1/1 s	Temporal o fija	Alarma
Alarma de calor	Intermitente 1/1 s	Temporal o fija	Alarma
Advertencia anticipada Humo	Intermitente 1/50 s	GORGORITO	Ninguna
Alta compensación de problema	APAGADO	GORGORITO	Problema
Baja compensación de problema	APAGADO	GORGORITO	Problema
Sensor/ Falla interna	APAGADO	GORGORITO	Problema
Batería con poca carga 0 – 7 días	Intermitente 1/50 s	DESACTIVADA	Batería con poca carga
Batería con poca carga 0 – 7 días y prueba o alarma	Intermitente 1/50 s	GORGORITO	Batería con poca carga
Batería con poca carga después de 7 días	Intermitente 1/50 s	GORGORITO	Batería con poca carga
Violación	Intermitente 1/50 s	DESACTIVADA	Violación

La vida útil recomendable de la alarma de humo KSD20 es de 10 años bajo condiciones normales de uso. Consulte la etiqueta en el dispositivo que indica el año de sustitución recomendable.

Para reparar el equipo o sustituir las baterías, contáctese con la empresa de instalación que suministró el sistema de alarma. Este manual debe utilizarse en conjunto con el manual de instalación del panel de control de la alarma. Deben seguirse todas las instrucciones especificadas en este manual.

Información sobre reciclado

BENTEL SECURITY recomienda a los clientes que desechen el hardware antiguo (centrales, detectores, Sirenas y otros dispositivos) ateniendo a las normas de protección del ambiente. Métodos a seguir incluyen el volver a utilizar las partes o productos enteros y el reciclado de componentes y materiales.

Si desea obtener información específica, visite la página www.bentelsecurity.com/en/environment.htm

Directiva sobre el deshecho de material eléctrico y electrónico (WEEE)



En la Unión Europea, esta etiqueta indica que la eliminación de este producto no se puede hacer junto con el deshecho doméstico. Se debe depositar en una instalación apropiada que facilite la recuperación y el reciclado.

Para obtener más información, visite el sitio web www.bentelsecurity.com/en/environment.htm

Garantía Limitada

Digital Security Controls garantiza que por un periodo de doce meses desde la fecha de compra, el producto está libre de defectos en materiales y hechura en uso normal y que en cumplimiento de tal garantía, Digital Security Controls Ltd, deberá a su opción, reparar o reemplazar el equipo defectuoso en el momento del regreso del equipo a su taller de reparación. Esta garantía se aplica solamente a defectos en partes y en hechura y no a daños incurridos en el manejo de envío o cargamento, o daños debidos a causas más allá del control de Digital Security Controls, tales como rayos eléctricos, voltaje excesivo, choque mecánico, daño por agua, daños ocasionados por otros abusos, alteraciones o aplicaciones incorrectas del equipo.

La garantía precedente debe aplicarse solamente al comprador original, y debe prevalecer sobre cualquier otra garantía y todas las otras garantías, ya sea expresada o implicada y todas las otras obligaciones o responsabilidades por parte de Digital Security Controls. Digital Security Controls, no asume o autoriza a cualquier otra persona para que actúe en su representación, para modificar o cambiar esta garantía, ni para asumir cualquier otra garantía o responsabilidad concerniente a este producto.

En ningún caso, Digital Security Controls será responsable de daño o perjuicio directo, indirecto o consecuente, pérdidas de utilidades esperadas, pérdida de tiempo o cualquier otra pérdida incurrida por el comprador con relación a la adquisición, instalación, operación o fallo de este producto.

Los detectores de humo, que son una parte del sistema, pueden no alertar correctamente a los ocupantes de un incendio por un número de razones, algunas son las siguientes. Los detectores de humo pueden haber sido instalados o ubicados incorrectamente. El humo no puede ser capaz de alcanzar los detectores de humo, como cuando el fuego es en la chimenea, paredes o techos, o en el otro lado de las puertas cerradas. Los detectores de humo no pueden detectar humo de incendios en otros niveles de la residencia o edificio.

Cada incendio es diferente en la cantidad de humo producida y la velocidad del incendio. Los detectores de humo no pueden detectar igualmente bien todos los tipos de incendio. Los detectores de humo no pueden proporcionar una advertencia rápidamente de incendios causados por descuido o falta de seguridad como el fumar en cama, explosiones violentas, escape de gas, el incorrecto almacenamiento de materiales de combustión, circuitos eléctricos sobrecargados, el juego con fósforos por parte de los niños o un incendio provocado.

Advertencia: Digital Security Controls, recomienda que todo el sistema sea completamente probado en forma regular. Sin embargo, a pesar de las pruebas frecuentes, y debido a, pero no limitado a, sabotaje criminal o interrupción eléctrica, es posible que este producto falle en trabajar como es esperado.

Información Importante: Cambios o modificaciones no aprobados expresamente por Digital Security Controls podrían anular la autoridad del usuario para operar este equipo.

IMPORTANTE - LEA ATENTAMENTE: el Software BENTEL comprado con o sin Productos y Componentes tiene marca registrada y es adquirido bajo los siguientes términos de licencia:

- "Este Acuerdo de Licencia de Usuario Final (End User License Agreement - "EULA") es un acuerdo legal entre Usted (la compañía, individuo o entidad que ha adquirido el Software y cualquier Hardware relacionado) y Digital Security Controls, una división de Tyco Safety Products Canada Ltd. ("BENTEL"), el fabricante de los sistemas de seguridad integrados y programador del software y de todos los productos o componentes relacionados ("HARDWARE") que usted ha adquirido.
- "Si el producto de software BENTEL ("PRODUCTO DE SOFTWARE" o "SOFTWARE") necesita estar acompañado de HARDWARE y NO está acompañado de nuevo HARDWARE, usted no puede usar, copiar o instalar el PRODUCTO DE SOFTWARE. EL PRODUCTO DE SOFTWARE incluye software y puede incluir medios asociados, materiales impresos y documentación "en línea" o electrónica.
- "Cualquier software provisto con el PRODUCTO DE SOFTWARE que esté asociado a un acuerdo de licencia de usuario final separado es licenciado a Usted bajo los términos de ese acuerdo de licencia.
- "Al instalar, copiar, realizar la descarga, almacenar, acceder o, de otro modo, usar el PRODUCTO DE SOFTWARE, Usted se somete incondicionalmente a los límites de este EULA, incluso si este EULA es una modificación de cualquier acuerdo o contrato previo. Si no está de acuerdo con los términos de este EULA, BENTEL no podrá licenciarle el PRODUCTO DE SOFTWARE y Usted no tendrá el derecho de usarlo.

LICENCIA DE PRODUCTO DE SOFTWARE

El PRODUCTO DE SOFTWARE está protegido por leyes de derecho de autor y acuerdos de derecho de autor, así como otros tratados y leyes de propiedad intelectual. El PRODUCTO DE SOFTWARE es licenciado, no vendido.

1. CONCESIÓN DE LICENCIA. Este EULA le concede los siguientes derechos:

- (a) Instalación y uso del software - Para cada licencia que Usted adquiere, Usted puede instalar tan sólo una copia del PRODUCTO DE SOFTWARE.
- (b) Almacenamiento/uso en red - El PRODUCTO DE SOFTWARE no puede ser instalado, accedido, mostrado, ejecutado, compartido o usado al mismo tiempo desde diferentes ordenadores, incluyendo una estación de trabajo, terminal u otro dispositivo electrónico ("Dispositivo"). En otras palabras, si Usted tiene varias estaciones de trabajo, Usted tendrá que adquirir una licencia para cada estación de trabajo donde usará el SOFTWARE.
- (c) Copia de seguridad - Usted puede tener copias de seguridad del PRODUCTO DE SOFTWARE, pero sólo puede tener una copia por licencia instalada en un momento determinado. Usted puede usar la copia de seguridad solamente para propósitos de archivo. Excepto del modo en que está expresamente previsto en este EULA, Usted no puede hacer copias del PRODUCTO DE SOFTWARE de otro modo, incluyendo los materiales impresos que acompañan al SOFTWARE.

2. DESCRIPCIÓN DE OTROS DERECHOS Y LIMITACIONES.

- (a) Limitaciones en Ingeniería Reversa, Descompilación y Desmontado - Usted no puede realizar ingeniería reversa, descompilar o desmontar el PRODUCTO DE SOFTWARE, excepto y solamente en la medida en que dicha actividad esté expresamente permitida por la ley aplicable, no obstante esta limitación. Usted no puede realizar cambios ni modificaciones al Software, sin el permiso escrito de un oficial de BENTEL. Usted no puede eliminar avisos de propiedad, marcas o etiquetas del Producto de Software. Usted debería instituir medidas razonables que aseguren el cumplimiento de los términos y condiciones de este EULA.
- (b) Separación de los Componentes - El PRODUCTO DE SOFTWARE se licencia como un producto único. Sus partes componentes no pueden ser separadas para el uso en más de una unidad de HARDWARE.
- (c) Producto ÚNICO INTEGRADO - Si usted adquirió este SOFTWARE con HARDWARE, entonces el PRODUCTO DE SOFTWARE está licenciado con el HARDWARE como un producto único integrado. En este caso, el PRODUCTO DE SOFTWARE puede ser usado solamente con el HARDWARE, tal y como se establece más adelante en este EULA.
- (d) Alquiler - Usted no puede alquilar, prestar o arrendar el PRODUCTO DE SOFTWARE. No puede disponibilizarlo a terceros ni colgarlo en un servidor o una página web.
- (e) Transferencia de Producto de Software - Usted puede transferir todos sus derechos bajo este EULA sólo como parte de una venta permanente o transferencia del HARDWARE, desde que Usted no retenga copias y transfiera todo el PRODUCTO DE SOFTWARE (incluyendo todas las partes componentes, los materiales impresos y mediáticos y cualquier actualización y este EULA) y desde que el receptor esté conforme con los términos de este EULA. Si el PRODUCTO DE SOFTWARE es una actualización, cualquier transferencia debe incluir también todas las versiones previas del PRODUCTO DE SOFTWARE.

(f) Término - Sin perjuicio de cualesquiera otros derechos, BENTEL puede terminar este EULA si Usted negligencia el cumplimiento de los términos y condiciones de este EULA. En tal caso, usted debe destruir todas las copias del PRODUCTO DE SOFTWARE y todas sus partes componentes.

(g) Marcas registradas - Este EULA no le concede ningún derecho conectado con ninguna de las marcas registradas de BENTEL o de sus proveedores.

3. DERECHOS DE AUTOR.

Todos los derechos de título y propiedad intelectual en este y relativos a este PRODUCTO DE SOFTWARE (incluyendo, pero no limitándose a todas las imágenes, fotografías y textos incorporados al PRODUCTO DE SOFTWARE), los materiales impresos que acompañan, y todas las copias del PRODUCTO DE SOFTWARE, son propiedad de BENTEL o de sus proveedores. Usted no puede copiar los materiales impresos que acompañan al PRODUCTO DE SOFTWARE. Todos los títulos y derechos de propiedad

intelectual en y relativos al contenido que pueden ser accedidos a través del uso del PRODUCTO DE SOFTWARE son de propiedad de su respectivo propietario de contenido y pueden estar protegidos por derechos de autor u otros tratados y leyes de propiedad intelectual. Este EULA no le concede ningún derecho de usar tal contenido. Todos los derechos no expresamente concedidos por este EULA están reservados a BENTEL y sus proveedores.

4. RESTRICCIONES DE EXPORTACIÓN

Usted se compromete a no exportar o reexportar el PRODUCTO DE SOFTWARE a ningún país, persona o entidad sujeta a las restricciones de exportación de Canadá.

5. ELECCIÓN DE LEY: Este Acuerdo de Acuerdo de Licencia de Software se rige por las leyes de la Provincia de Ontario, Canadá.

6. ARBITRAJE

Todas las disputas que surjan con relación a este Acuerdo estarán determinadas por medio del arbitraje final y vinculante, de acuerdo con el Arbitration Act, y las partes acuerdan someterse a la decisión del árbitro. El lugar de arbitraje será Toronto, Canadá, y la lengua de arbitraje será el inglés.

7. GARANTÍA LIMITADA

(a) SIN GARANTÍA

BENTEL PROVEE EL SOFTWARE "TAL COMO ES", SIN GARANTÍA. BENTEL NO GARANTIZA QUE EL SOFTWARE SATISFARÁ SUS NECESIDADES O QUE TAL OPERACIÓN DEL SOFTWARE SERÁ ININTERRUPTA O LIBRE DE ERRORES.

(b) CAMBIOS EN EL ENTORNO OPERATIVO

BENTEL no se responsabilizará de problemas causados por cambios en las características operativas del HARDWARE, o de problemas en la interacción del PRODUCTO DE SOFTWARE con SOFTWARE que no sea de BENTEL o con PRODUCTOS DE HARDWARE.

(c) LIMITACIÓN DE RESPONSABILIDAD, CUOTA DE RIESGO DE LA GARANTÍA

EN CUALQUIER CASO, SI ALGUNA LEY IMPLICA GARANTÍAS O CONDICIONES NO ESTABLECIDAS EN ESTE ACUERDO DE LICENCIA, TODA LA RESPONSABILIDAD DE BENTEL BAJO CUALQUIER DISPOSICIÓN DE ESTE ACUERDO DE LICENCIA SE LIMITARÁ A LA MAYOR CANTIDAD YA PAGADA POR USTED PARA LICENCIAR EL PRODUCTO DE SOFTWARE Y CINCO DÓLARES CANADIENSES (CAD\$5.00). DEBIDO A QUE ALGUNAS JURISDICCIONES NO ACEPTAN LA EXCLUSIÓN O LIMITACIÓN DE LA RESPONSABILIDAD PARA DAÑOS CONSECUENTES O INCIDENTALES, LAS LIMITACIONES CITADAS PUEDEN NO APLICARSE A USTED.

(d) EXENCIÓN DE LAS GARANTÍAS

ESTA GARANTÍA CONTIENE LA GARANTÍA COMPLETA Y ES VÁLIDA, EN LUGAR DE CUALQUIER OTRA GARANTÍA, YA EXPRESA O IMPLÍCITA (INCLUYENDO TODAS LAS GARANTÍAS IMPLÍCITAS DE MERCANTIBILIDAD O APETITUD PARA UN PROPÓSITO DETERMINADO) Y DE TODAS LAS OBLIGACIONES O RESPONSABILIDADES POR PARTE DE BENTEL. BENTEL NO CONCEDE OTRAS GARANTÍAS. BENTEL TAMPOCO ASUME NI AUTORIZA A NINGUNA OTRA PERSONA QUE PRETENDA ACTUAR EN SU NOMBRE PARA MODIFICAR O CAMBIAR ESTA GARANTÍA NI PARA ASUMIR PARA ELLA NINGUNA OTRA GARANTÍA O RESPONSABILIDAD RELATIVA A ESTE PRODUCTO DE SOFTWARE.

(e) REPARACIÓN EXCLUSIVA Y LIMITACIÓN DE GARANTÍA

BAJO NINGUNA CIRCUNSTANCIA BENTEL SERÁ RESPONSABLE DE CUALQUIER DAÑO ESPECIAL, IMPREVISTO O CONSECUENTE O DAÑOS INDIRECTOS BASADOS EN INFRACCIÓN DE LA GARANTÍA, INFRACCIÓN DEL CONTRATO, NEGLIGENCIA, RESPONSABILIDAD ESTRUCTIVA O CUALQUIER OTRA TEORÍA LEGAL. TALES DAÑOS INCLUYEN, PERO NO SE LIMITAN, A PÉRDIDAS DE BENEFICIOS, PÉRDIDA DEL PRODUCTO DE SOFTWARE O CUALQUIER EQUIPO ASOCIADO, COSTE DE CAPITAL, COSTE DE SUSTITUCIÓN O REEMPLAZO DE EQUIPO, INSTALACIONES O SERVICIOS, DOWN TIME, TIEMPO DEL COMPRADOR, REIVINDICACIONES DE TERCEROS, INCLUYENDO CLIENTES, Y DAÑOS A LA PROPIEDAD.

ADVERTENCIA: BENTEL recomienda que se pruebe todo el sistema completamente de modo regular. Sin embargo, a pesar de las pruebas frecuentes, y debido a ellas, pero no limitado a las mismas, intento criminal de forzarlo o interrupción eléctrica, es posible que este PRODUCTO DE SOFTWARE falle con relación al desempeño esperado.

BENTEL SECURITY erklærer herved at denne komponent overholder alle viktige krav samt andre bestemmelser gitt i direktiv 1999/5/EC.

Por este meio, a BENTEL SECURITY, declara que este equipamento está em conformidade com os requisitos essenciais e outras determinações relevantes da Directiva 1999/5/EC

"BENTEL SECURITY bekräftar härmed att denna apparat uppfyller de väsentliga kraven och andra relevanta bestämmelser i Direktivet 1999/5/EC".

Con la presente la BENTEL SECURITY dichiara che questo prodotto è conforme ai requisiti essenziali ed altre disposizioni rilevanti relative alla Direttiva 1999/5/CE.

Por la presente, BENTEL SECURITY, declara que este equipo cumple con los requisitos requeridos por la Directiva 1999/5/EC.

Hierdurch erklärt BENTEL SECURITY, dass dieses Gerät den erforderlichen Bedingungen und Voraussetzungen der Richtlinie 1999/5/EC entspricht.

‘Δια του παρόντος, η BENTEL SECURITY, δηλώνει ότι αυτή η συσκευή είναι σύμφωνη με τις ουσιώδεις απαιτήσεις και με όλες τις άλλες σχετικές αναφορές της Οδηγίας 1999/5/EC’.

Hierbij verklaart BENTEL SECURITY dat dit toestel in overeenstemming is met de eisen en bepalingen van richtlijn 1999/5/EC.

Par la présente, BENTEL SECURITY déclare que cet article est conforme aux exigences essentielles et autres pertinentes stipulations de la directive 1999/5/EC.

BENTEL SECURITY vakuuttaa laitteen täyttävän direktiivin 1999/5/EC olennaiset vaatimukset.

Hereby, BENTEL SECURITY, declares that this device is in compliance with the essential requirements and other relevant provisions of Directive 1999/5/EC.

The complete R & TTE Declaration of Conformity can be found at www.bentelsecurity.com/dc.html.



CLASS 1.20
SRD1e

1134
DSC, Toronto, Canada
2008
1134-CPD-004

EN54-5/A1 (2002)
EN54-7/A1 (2002)
Detector de humo y calor del tipo punto
Certificado por ANPI



BENTEL
SECURITY

Bentel Security
www.bentelsecurity.com
Impreso en Canadá

Détecteur de fumée sans fil de la série KSD20

Notice d'installation et d'utilisation

Lire toute cette notice avant l'installation et l'utilisation du détecteur de fumée sans fil KSD20.

Introduction

Le KSD20 est un détecteur de fumée photoélectrique sans fil avec un détecteur de chaleur à température fixe et élévation du taux de chaleur, comprenant aussi une alarme piézoélectrique.

REMARQUE :

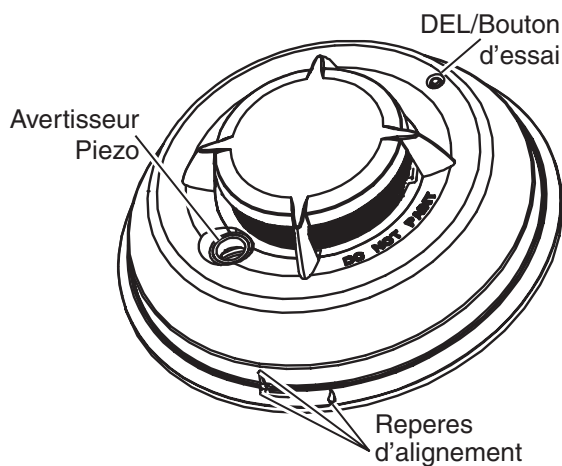

Fonctionnement

Le dispositif fait un essai toutes les 7 à 8 secondes pour détecter une situation de fumée ou de chaleur qui déclencherait l'alarme. Durant cette séquence, le dispositif effectue également des autodiagnostic et vérifie qu'il n'y a eu ni sabotage ni anomalie. Durant le fonctionnement normal, le DEL clignote toutes les 50 secondes et l'avertisseur n'émet aucun son.

Détecteur de fumée

Le détecteur de fumée déclenche une alarme lorsque le niveau du signal dépasse la limite "alarme" et il est automatiquement rétabli lorsque le niveau du signal tombe sous la limite "rétablissement" d'alarme. Durant une alarme le DEL clignote une fois chaque seconde et l'avertisseur émet un son temporel d'évacuation.

Le détecteur de fumée a un seuil d'avertissement pré-réglé à 75% du seuil d'alarme. Si le niveau du signal dépasse ce seuil mais reste en dessous du seuil d'alarme pendant plus de 120 secondes, le détecteur entre dans un état d'"avertissement". Si le signal tombe sous le seuil "rétablissement" de l'avertissement précoce, le détecteur revient à son état normal automatiquement. Si le signal dépasse le seuil d'alarme, le détecteur déclenche l'alarme. Le DEL clignote et le résonateur "piaule" toutes les 50 secondes lorsqu'il est en état d'alerte.

REMARQUE : Cette fonction a pour objet de donner l'alerte si le milieu est continuellement proche du seuil d'alarme et donne le temps d'enquête et, soit de sortir, soit de résoudre le problème.

Fumée - Compensation de dérive

Le détecteur compense automatiquement les changements de l'environnement à long terme pour maintenir une sensibilité constante à la fumée. Lorsque la compensation de dérive atteint sa limite supérieure ou inférieure, le détecteur indique un problème.

Alarme de chaleur

L'alarme de chaleur se déclenche lorsque le signal du niveau de chaleur dépasse le seuil d'alarme de chaleur (57°C/135°F); et se rétablit automatiquement lorsque le signal du niveau baisse sous le seuil d'alarme de chaleur (rétablissement). Le détecteur de chaleur déclenche une alarme, s'il y a une augmentation rapide de température pendant une courte période. Durant une alarme, le DEL clignote une fois chaque seconde et l'avertisseur émet un son temporel d'évacuation.

Sabotage

Le retrait du détecteur de la plaque de montage déclenche une transmission de "sabotage". La condition de sabotage est résolue lorsque

le détecteur est monté sur la plaque.

Transmissions sans fil

Un message de surveillance est envoyé toutes les 12 minutes à la centrale. Si le signal n'est pas reçu, la centrale estime que le détecteur est déconnecté.

Le détecteur transmet ce qui suit :

- **Alarme / Rétablissement de l'alarme** - (alarme de chaleur ou de fumée). Transmise au moment de l'instance.
- **Sabotage/ Rétablissement Sabotage** - (interrupteur anti-sabotage activé) 10 secondes de délai maximum au rétablissement avant la transmission.
- **Batterie faible** - (la tension de la batterie tombe sous le seuil). Les batteries sont testées et la transmission est faite au moment d'une transmission de surveillance ou d'une autre transmission.
- **Problème** - (anomalie du détecteur ou la limite de compensation du détecteur est atteinte). Les problèmes sont transmis au moment de l'instance (un problème par intervalle de surveillance).

Batteries

Le KSD20 est alimenté par deux batteries de lithium de 3 V.c.c. (voir la section Caractéristiques).

NE PAS utiliser des batteries autres que celles indiquées.

Le seuil de batterie faible est réglé de telle sorte que les batteries ne fournissent pas moins de 14 jours de fonctionnement et à ce niveau, le détecteur envoie un signal "batterie faible". Si la batterie est encore faible 7 jours après être tombée en dessous du seuil batterie faible, l'avertisseur "piaule" toutes les 48 secondes jusqu'à ce que la batterie tombe en panne. Durant les 7 premiers jours après la détection de batterie faible (période sans pialements), si le détecteur est essayé ou si une alarme est déclenchée, l'avertisseur piaule une fois que l'essai ou l'alarme est rétabli et continue de piauler jusqu'à la panne de la batterie.

Vous pouvez acheter des batteries de remplacement à des endroits tels que le distributeur, l'entreprise d'installation, des quincailleries ou des supermarchés, etc.

Instructions d'installation

Installation

La série du détecteur de fumée KSD20 doit être installée et utilisée dans un milieu ayant un degré de pollution 2 maximum et de catégorie de surtension II dans des MILIEUX NON DANGEREUX, à l'intérieur seulement. Le dispositif est conçu pour une installation par UN TECHNICIEN QUALIFIÉ seulement. (Un TECHNICIEN QUALIFIÉ est défini comme étant une personne ayant la formation technique et l'expérience appropriées nécessaires pour connaître les dangers auxquels elle s'expose en effectuant ces tâches et les mesures à prendre pour minimiser les risques pour elle-même et pour les autres.)

1. Emplacement du détecteur de fumée

Sur les plafonds plats, les détecteurs peuvent, d'une règle générale, être espacés de 9,1 m (30 pi). D'autres espacements pourraient être requis selon la hauteur du plafond, le mouvement de l'air, la présence de poutres, des plafonds non isolés, etc. Consulter le National Fire Alarm Code NFPA 72 Chapitre 11, CAN/ULS-S553-02 ou autres normes nationales appropriées pour des recommandations d'installation.

NE PAS placer des détecteurs de fumée au sommet d'un plafond à double pente ou à pignon ; l'espace d'air mort à ces endroits peut empêcher le dispositif de détecter la fumée. Éviter les endroits ayant de forts courants d'air, tels que près d'une porte, d'un ventilateur ou d'une fenêtre. Le mouvement rapide de l'air autour du détecteur peut empêcher la fumée de pénétrer dans le dispositif.

NE PAS placer le détecteur dans des endroits très humides.

NE PAS placer les détecteurs à des endroits où la température dépasse 38°C (100°F) ou tombe en dessous de 5°C (41°F).

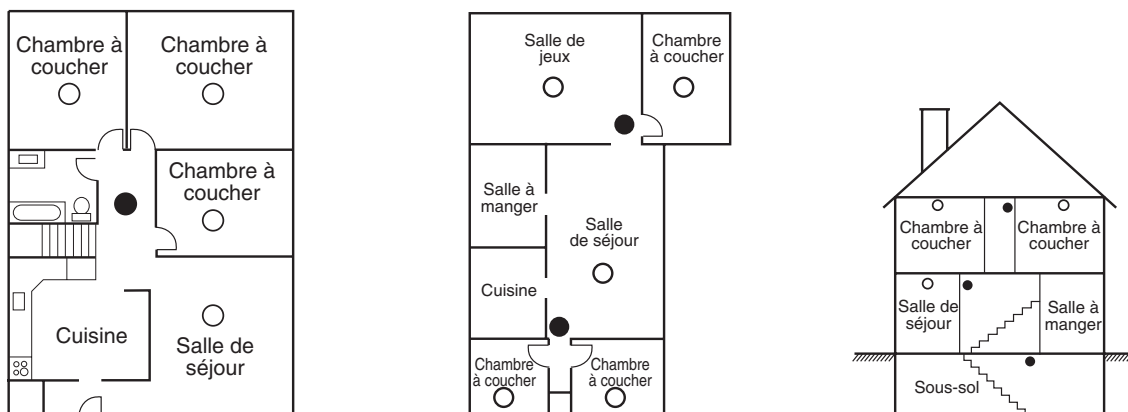

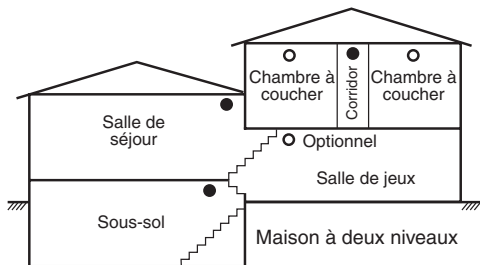

- Avertisseurs de fumée pour une meilleure protection
- Avertisseurs de fumée pour une protection minimum

2. Montage de la plaque arrière du détecteur de fumée

Fixer la plaque arrière à la surface de montage à l'aide des vis fournies.

ATTENTION : Le pare-poussière protège le dispositif lorsqu'il ne fonctionne pas. Retirer le pare-poussière avant de l'utiliser.

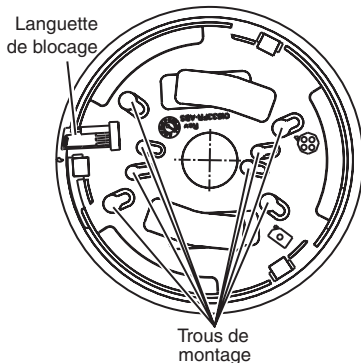

3. Installation des piles

Si les piles ne sont pas installées, les insérer conformément à la séquence indiquée. N'utiliser que les piles approuvées : Panasonic CR123A, Sanyo 123A ou Duracell LD123A. Si les piles sont installées, retirer l'onglet "Pull" pour activer.

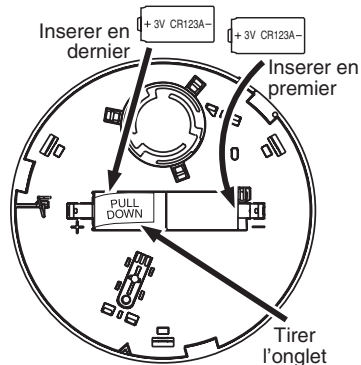

4. Installation

- **Installation du détecteur:** Positionner le détecteur sur la base à l'aide des repères d'alignement situés sur le détecteur et sur la base. Pousser légèrement le détecteur pour le mettre en place tout en le tournant vers la droite jusqu'à l'enclenchement. Retirer la patte sur le côté de la languette de verrouillage pour le bloquer en place (optionnel).
- **Retrait:** Appuyer sur la languette avec un petit tournevis pour écrou à fente. Tourner le détecteur vers la gauche jusqu'à ce que les repères d'alignement soient en face l'un de l'autre. Retirer le détecteur.

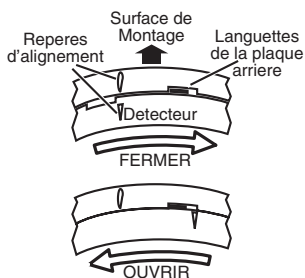

Réinitialisation de la compensation de dérive

Le nettoyage ou le remplacement de la chambre du détecteur de fumée change le niveau signal/bruit du détecteur ; cela nécessite la réinitialisation de la compensation de dérive. Le problème de compensation est une des anomalies indiquées lorsque le voyant DEL est éteint alors que l'avertisseur "piaule".

1. Retirer les piles puis court-circuiter les contacts de la pile du détecteur pour désactiver le dispositif.
2. Replacer les piles pour réactiver le dispositif tout en appuyant sur le bouton d'essai.
3. Il ne faut pas appuyer sur la touche anti-sabotage.
4. Le DEL clignote lorsque 5 secondes se sont écoulées. Relâcher le bouton d'essai dans les 2 secondes suivant le clignotement du DEL.
5. Le DEL clignote toutes les 2 secondes pendant 1 minute. Durant cette période, le détecteur doit être installé.
Donne 2 minutes de plus au détecteur pour faire des vérifications du niveau de bruit de fond.
6. Essayer le détecteur pour vérifier son fonctionnement normal.

5. Essai du dispositif

REMARQUE : La station centrale de surveillance (si utilisée) doit être notifiée avant de commencer l'essai. Cela évite une fausse

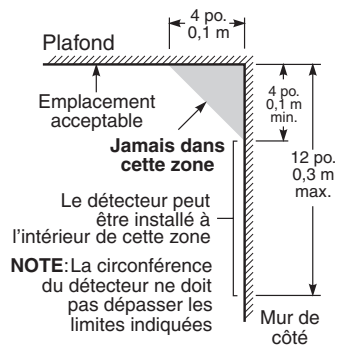

alarme et une réponse inutile de la station centrale de surveillance.

Commencer en appuyant sur le bouton d'essai pendant 5 secondes minimum. Le déclenchement de l'alarme est indiqué par le clignotement du DEL, l'avertisseur et la transmission du signal d'alarme à la centrale. Le détecteur est rétabli à la normale lorsque le bouton d'essai est relâché.

REMARQUE : Permettre un minimum de 20 secondes après la mise sous tension et après l'essai, le déclenchement de l'alarme ou le rétablissement anti-sabotage. Ne pas utiliser le bouton d'essai lorsqu'il y a de la fumée.

REMARQUE : Si le détecteur est dans l'un des états suivants au commencement d'un essai, il ne déclenchera pas l'alarme.

- Sabotage (le détecteur n'est pas installé sur sa plaque de montage)
- Problème de compensation
- Autre anomalies internes qui peuvent empêcher une alarme de fumée ou de chaleur.

REMARQUE : Le Contrôleur de détecteur de fumée FSD-100 permet de mesurer la sensibilité à la fumée des détecteurs installés sans retirer le détecteur et sans déclencher une alarme.

Pour essayer le détecteur à l'aide du FSD-100, régler le contrôleur pour lire les dispositifs conformément aux instructions fournies. Appuyer sur le bouton d'essai du détecteur de fumée pendant une seconde et relâcher.

REMARQUE : Si le bouton d'essai est maintenu pendant 5 secondes ou plus, une alarme est déclenchée.

Mettre le contrôleur au centre du détecteur, attendre le bip du contrôleur, retirer le dispositif et l'information peut être lue immédiatement. Pour de plus amples renseignements, voir les instructions fournies avec le Contrôleur de détecteur de fumée FSD-100.

6. Attribution du dispositif

Le numéro de série à 6 chiffres situé au dos du boîtier du détecteur de fumée doit être attribué dans la centrale avec la programmation de l'installateur. Pour de plus amples renseignements, veuillez consulter le **manuel d'installation** de votre récepteur. Pour les essais de placement, retirer le détecteur de la plaque arrière pendant une seconde (sabotage) puis le remettre en place. Attendre au moins 30 secondes pour les résultats d'essais avant de le réactiver.

Instructions pour le propriétaire

Sécurité incendie au domicile

La majeure partie des incendies se produisent au domicile, et pour minimiser ce risque, il est recommandé de vérifier la sécurité incendie du domicile et d'élaborer un plan d'évacuation de la famille.

Vérification de la sécurité incendie

1. Est-ce que tous les appareils électriques et prises de courant sont en bonne condition? Vérifier qu'il n'y a pas de cordon effiloché, que les circuits électriques ne sont pas surchargés, etc. Si vous avez de la difficulté à évaluer l'état de vos appareils électriques et électroménagers, faites appel à un professionnel.
2. Tous les liquides inflammables sont-ils conservés de manière sécuritaire dans des contenants hermétiques et rangés dans un endroit frais et bien aéré? Tout nettoyage du dispositif à l'aide de liquides inflammables doit être évité.
3. Est-ce que toutes les matières dangereuses telles que des allumettes sont mises hors de la portée des enfants?
4. Est-ce que les chaudières et appareils de combustion au bois sont correctement installés, propres et en bon état de fonctionnement? Si vous avez des doutes demandez à un professionnel de faire une évaluation.

Plan de l'évacuation de la famille

En général il y a très peu de temps entre le moment où l'incendie est détecté et le moment où il devient mortel. C'est pourquoi il est très important d'établir un plan d'évacuation de la famille et de faire des exercices.

- Il est bon que chaque membre de la famille participe à l'élaboration du plan d'évacuation.
- Examiner toutes les voies possibles d'évacuation à partir de chaque pièce de la maison. Puisque de nombreux incendies se produisent la nuit, une attention particulière doit être portée aux voies d'évacuation à partir des chambres à coucher.

- Il est essentiel de pouvoir évacuer chaque chambre à coucher sans avoir à ouvrir la porte intérieure. Tenir compte des éléments suivants lors de l'établissement du plan d'évacuation :
- S'assurer que les portes et fenêtres donnant à l'extérieur sont faciles à ouvrir. S'assurer qu'elles ne sont pas bloquées par de la peinture et que le mécanisme de verrouillage fonctionne correctement.
- Si l'ouverture des sorties ou leur accès pose des problèmes à des enfants, à des personnes âgées ou handicapées, prévoir un plan de secours à leur intention. Ce plan comporte l'assurance que ceux qui doivent effectuer le sauvetage sont en mesure d'entendre immédiatement l'alarme incendie.
- Si la sortie est à l'étage, prévoir une échelle ou une corde d'incendie homologuée et apprendre à l'utiliser.
- Toutes les sorties au niveau du rez-de-chaussée doivent être dégagées. En hiver, nettoyer la neige à l'extérieur des portes-fenêtres et s'assurer que les meubles et équipements de jardin ne bloquent pas les sorties.
- La famille doit avoir un point de rassemblement prédéterminé où l'on peut vérifier que tout le monde est présent. Par exemple, de l'autre côté de la rue ou chez un voisin.
- Une fois que tout le monde est sorti de la maison, appelez les pompiers.
- Un bon plan insiste sur une évacuation rapide. Ne commencez pas par chercher les causes de l'incendie et ne tentez pas de le combattre ou de sauver des biens ou des objets de valeur car vous perdriez un temps précieux. Une fois à l'extérieur, ne rentrez pas dans la maison ; Attendez les pompiers.
- Rédiger le plan et faire des exercices fréquemment de sorte que, en cas d'urgence, tout le monde sache ce qu'il faut faire. Réviser le plan lorsque la situation change ; par exemple, lorsque le nombre de personnes vivant à la maison change ou lorsqu'il y a des modifications architecturales.
- S'assurer que le système d'alarme incendie est en bon état de fonctionnement en faisant des essais hebdomadaires. Si vous ne savez pas comment votre système fonctionne, contactez l'installateur ou le distributeur de votre détecteur de fumée.
- BENTEL recommande de contacter le Service des pompiers le plus proche et de demander des renseignements sur la sécurité incendie et l'élaboration d'un plan d'évacuation. Si possible demander à un inspecteur de la prévention des incendies de venir faire une inspection du domicile.

Essai du détecteur de fumée

Suivre les procédures d'essai décrites ci-dessous ou contacter l'installateur ou le distributeur du détecteur de fumée pour des instructions sur les essais. BENTEL recommande de faire un essai de tout le système d'alarme au moins une fois par semaine pour vérifier le bon fonctionnement de tout le système.

Essai du détecteur de fumée

Commencer en appuyant sur le bouton d'essai pendant 5 secondes (min.), l'avertisseur fait des clics. Appuyer sur le bouton jusqu'au déclenchement de l'alarme, en principe, une alarme est envoyée à la centrale. Lorsque le bouton est relâché, l'alarme s'arrête. Si cela ne se produit pas, s'assurer que les piles sont de type approprié, en bonne condition et bien installées (voir la section 3. **Installation des piles** dans la section **Instructions d'installation**).

Lorsque l'essai du détecteur est achevé, vérifier que la chambre de détection fonctionne correctement. Pour vérifier le fonctionnement de la chambre de détection, agiter légèrement une mèche de coton ou un bâton allumé devant le dispositif jusqu'à ce que beaucoup de fumée entre dans la chambre de détection ou que le dispositif déclenche l'alarme. Si le détecteur de fumée ne fonctionne pas correctement, appeler l'installateur ou le distributeur du détecteur de fumée pour entretien.

Entretien par le propriétaire

Le détecteur de fumée est conçu pour nécessiter un minimum d'entretien. S'il est poussiéreux, l'aspirer avec la petite brosse des accessoires. Si le coffret est graisseux, l'essuyer avec un chiffon doux légèrement mouillé avec de l'eau savonneuse.

Ne jamais démonter le détecteur de fumée ; le dispositif ne contient pas de pièce à entretenir par l'utilisateur. Vous ne pouvez que retirer le détecteur de sa plaque arrière pour changer les piles si elles ne sont pas changées par l'installateur. Lors du remplacement des piles, suivre les instructions de l'article 3 Installation des piles des Instructions d'installation.

ATTENTION : Ce produit utilise des piles au lithium, une mauvaise utilisation peut provoquer de la chaleur, une explosion ou un incendie entraînant des préjudices corporels. NE PAS recharger les piles. Se conformer aux instructions de sécurité du fabricant de la batterie. Jeter les piles usagées conformément aux règlements de votre région.

Ne jamais peindre le dispositif. La peinture peut empêcher la fumée d'entrer dans le dispositif. Si vous prévoyez de faire des rénovations ou de repeindre la maison, contactez votre installateur et demandez-lui de retirer le dispositif temporairement jusqu'à l'achèvement des travaux.

Si le dispositif est situé dans une zone où il est exposé à de hauts niveaux de poussière ou d'insectes et que cela provoque des fausses alarmes, il

faudra peut-être le réparer ; contacter l'installateur ou le distributeur du détecteur de fumée.

Caractéristiques

- Diamètre (base) : 147 mm (5,8 po)
- Hauteur (base incluse) 528 mm (2,077 po)
- Sensibilité de l'alarme (seuil) UE : conforme à EN54-7
- Seuil d'alerte 75 % du seuil d'alarme pendant 120 secondes
- Alarme de chaleur : 57° C (135° F)
- Surveillance de la fréquence de transmission UE : intervalles de 12 minutes
- Son de l'avertisseur UE : son temporel d'évacuation
- Température de fonctionnement avec le détecteur de la chaleur : 5°-38°C (41°-100°F)
- Humidité : 5% à 95% HR non-cond.
- Piles (2) CR123A
- Détection pile faible : Pile faible 14 jours restants
- Piles approuvées : Panasonic CR123A, Sanyo CR123A et Duracell DL123A

Indications d'alarme

État	DEL	Avertisseur	Transmission
Normal	Clignote 1/50 s	ARRÊT	Surveillance
Alarme de fumée	Clignote 1/1 s	Temporel ou continu	Alarme
Alarme de chaleur	Clignote 1/1 s	Temporel ou continu	Alarme
Alerte rapide Fumée	Clignote 1/50 s	PIAULE	Aucune
Compensation Problème grave	ARRÊT	PIAULE	Problème
Compensation Problème léger	ARRÊT	PIAULE	Problème
Détecteur/ Anomalie interne	ARRÊT	PIAULE	Problème
Batterie faible 0 - 7 jours	Clignote 1/50 s	ARRÊT	Batterie faible
Batterie faible 0 - 7 jours & Essai ou Alarme	Clignote 1/50 s	PIAULE	Batterie faible
Batterie faible après 7 jours	Clignote 1/50 s	PIAULE	Batterie faible
Sabotage	Clignote 1/50 s	ARRÊT	Sabotage

Le détecteur de fumée KSD20 a une durée de vie recommandée de 10 ans dans des conditions d'utilisation normales. Veuillez consulter l'étiquette sur le dispositif indiquant l'année recommandée pour le remplacement. Pour l'entretien ou le remplacement du dispositif, veuillez appeler l'entreprise d'installation qui vous a fourni le système d'alarme.

Ce manuel doit être utilisé en conjonction avec le Manuel d'installation de la centrale. Toutes les instructions indiquées dans ce manuel doivent être respectées.

Informations sur le recyclage

BENTEL SECURITY recommande à ses clients de jeter le matériel appareils usagés (centrales, détecteurs, sirènes et autres dispositifs) de manière à protéger l'environnement. Les méthodes possibles incluent la réutilisation de pièces ou de produits entiers et le recyclage de produits, composants, et/ou matériels.

Pour obtenir davantage d'informations, veuillez vous rendre sur le site www.bentelsecurity.com/en/environment.htm

Directive sur la mise au rebut des appareils électriques et électroniques (WEEE)



En Union européenne, cette étiquette indique que ce produit ne doit pas être jeté avec les déchets ménagers. Il doit être mis au rebut dans un centre de dépôt spécialisé pour un recyclage approprié.

Pour obtenir davantage d'informations, veuillez vous rendre sur le site www.bentelsecurity.com/en/environment.htm

Garantie restreinte

Digital Security Controls garantit le produit contre tout vice matériel et de fabrication dans des conditions normales d'utilisation pendant une période de douze mois à partir de la date d'achat, et dans l'application de cette garantie, Digital Security Controls s'engage à son choix à réparer ou à remplacer tout matériel défectueux dès qu'il est envoyé à un dépôt de réparation. Cette garantie ne s'applique qu'aux vices matériels et de fabrication et pas aux dommages provoqués par la manutention ou au transport, ou aux dommages provoqués par des causes indépendantes du contrôle de Digital Security Control telles que les éclairs, un survolage, un choc mécanique, des dommages par l'eau ou provoqués par une utilisation abusive, une altération ou une mauvaise application du dispositif.

La garantie ci-dessus ne s'applique qu'à l'acheteur original et elle remplace toutes les autres garanties qu'elles soient explicites ou implicites et toutes les autres obligations ou responsabilités de Digital Security Controls. Digital Security Controls n'assume pas la responsabilité et n'autorise aucune autre personne prétendant agir en son nom de modifier ou de changer cette garantie, elle n'assume pour cela aucune autre garantie ou responsabilité concernant ce produit.

En aucun cas, Digital Security Control ne sera responsable des dommages particuliers, accidentels ou indirects, de la perte de profits prévus, de la perte de temps ou de toute autre perte à laquelle l'acheteur est exposé suite à l'achat, l'installation, le fonctionnement ou la panne de ce produit.

Détecteurs de fumée : Les détecteurs de fumée qui font partie de ce système peuvent ne pas alerter les occupants d'un incendie pour plusieurs raisons, notamment, mais pas exclusivement. Les détecteurs de fumée peuvent ne pas avoir été installés ou positionnés correctement. La fumée peut ne pas atteindre le détecteur de fumée, par exemple lorsque le feu se produit dans une cheminée, dans un mur, sur le toit ou derrière une porte fermée. Les détecteurs de fumée peuvent ne pas détecter un feu à un autre étage de la résidence ou de l'édifice.

Chaque incendie produit sa propre quantité de fumée et sa propre vitesse de combustion. Les détecteurs de fumée ne peuvent pas exceller dans la détection de tous les types de feu. Les détecteurs de fumée peuvent ne pas donner une alerte rapide lorsqu'il s'agit d'incendies provoqués par de la négligence ou des produits dangereux tels que la tabagie au lit, des explosions violentes, des fuites de gaz, le mauvais rangement de matériaux inflammables, une surcharge des circuits électriques, des enfants jouant avec des allumettes ou des incendies criminels.

Même si le détecteur de fumée fonctionne correctement, il peut y avoir des situations où l'alerte n'est pas assez rapide pour permettre à tous les occupants d'évacuer à temps pour éviter blessures ou décès.

Attention : Digital Security Controls recommande d'essayer l'ensemble du système régulièrement. Toutefois, malgré des essais réguliers, il peut arriver que le dispositif ne fonctionne pas comme prévu en raison notamment, mais pas exclusivement, d'interventions criminelles ou de pannes de courant.

Renseignements importants : Les changements ou modifications qui ne sont pas expressément approuvés par Digital Security Controls pourraient annuler le droit de l'utilisateur de faire fonctionner cet équipement.

IMPORTANT - À LIRE ATTENTIVEMENT : Le logiciel BENTEL acheté avec ou sans Produits et Composants est protégé par le droit d'auteur et il est acheté conformément aux modalités du contrat de licence :

- Ce Contrat de licence d'utilisation (« CLU ») est une entente légale entre Vous (l'entreprise, l'individu ou l'entité qui a acheté le Logiciel et tout Matériel connexe) et Digital Security Controls, une filiale de Tyco Safety Products Canada Ltd. (« BENTEL »), le fabricant des systèmes de sécurité intégrés et le développeur du logiciel et de tout produit ou composant connexe (MATÉRIELS) que Vous avez acquis.
- Si le produit logiciel BENTEL (« PRODUIT LOGICIEL » ou « LOGICIEL ») a été conçu pour être accompagné par du MATÉRIEL et s'il n'est PAS accompagné par un nouveau MATÉRIEL, Vous n'avez pas le droit d'utiliser, de copier ou d'installer le PRODUIT LOGICIEL. Le PRODUIT LOGICIEL comprend le logiciel, et peut aussi comprendre des médias connexes, des matériels imprimés et de la documentation « en ligne » ou électronique.
- Tout logiciel fourni avec le PRODUIT LOGICIEL qui est lié à un contrat de licence d'utilisation séparé Vous donne des droits conformément aux modalités de ce contrat de licence.
- En installant, copiant, téléchargeant, sauvegardant, accédant ou utilisant d'une manière quelconque le PRODUIT LOGICIEL, Vous acceptez inconditionnellement d'être lié par les modalités de ce CLU, même si ce CLU est considéré une modification de tout accord ou contrat antérieur. Si vous n'acceptez pas les modalités du CLU, BENTEL refuse de Vous octroyer une licence d'utilisation du PRODUIT LOGICIEL et Vous n'avez pas le droit de l'utiliser.

LICENCES DU PRODUIT LOGICIEL

Le PRODUIT LOGICIEL est protégé par des lois sur le droit d'auteur et des traités internationaux sur le droit d'auteur, ainsi que par d'autres lois et traités de la propriété intellectuelle. Le droit d'utilisation du PRODUIT LOGICIEL est octroyé, pas vendu.

1. OCTROI DE LA LICENCE. Ce CLU vous donne les droits suivants :

- (a) Installation et utilisation du logiciel - Pour chacune des licences acquises, Vous n'avez le droit d'installer qu'un seul exemplaire du PRODUIT LOGICIEL.
- (b) Utilisation de stockage en réseau - Le PRODUIT LOGICIEL ne peut pas être installé, accédé, affiché, exécuté, partagé ou utilisé simultanément sur des ordinateurs différents, notamment une station de travail, un terminal ou autre dispositif électronique numérique (« Dispositif »). Autrement dit, si Vous avez plusieurs postes de travail, Vous devez acheter une licence pour chaque poste de travail où le LOGICIEL sera utilisé.
- (c) Copie de sauvegarde - Vous pouvez faire des copies de sauvegarde PRODUIT LOGICIEL, mais vous ne pouvez avoir qu'une seule copie installée par licence à tout moment. Vous pouvez utiliser une copie de sauvegarde. Hormis ce qui est expressément prévu dans ce CLU, Vous n'avez pas le droit de faire des copies du PRODUIT LOGICIEL, les matériels imprimés accompagnant le LOGICIEL compris.

2. DESCRIPTIONS D'AUTRES DROITS ET LIMITES

- (a) Limites relatives à la rétro-ingénierie, à la décompilation et au désassemblage — Vous n'avez pas le droit de désosser, décompiler ou désassembler le PRODUIT LOGICIEL, sauf et seulement dans la mesure dans laquelle une telle activité est explicitement permise par la loi en vigueur, sans égard à ces limites. Vous n'avez pas le droit de faire des changements ou des modifications, quels qu'ils soient, sans la permission écrite d'un dirigeant de BENTEL. Vous n'avez pas le droit de retirer les notices, les marques ou les étiquettes privatives du Produit Logiciel. Vous devez instituer des mesures raisonnables pour assurer la conformité aux modalités de ce CLU.
- (b) Séparation des Composants — Le PRODUIT LOGICIEL est fourni sous licence en tant que produit unique. Ses parties composantes ne peuvent pas être séparées pour être utilisées sur plus d'un MATÉRIEL.
- (c) PRODUIT INTÉGRÉ unique — Si vous avez acquis ce LOGICIEL avec du MATÉRIEL, le PRODUIT LOGICIEL est autorisé à être utilisé avec le MATÉRIEL en tant que produit intégré unique. Dans ce cas, le PRODUIT LOGICIEL ne peut être utilisé qu'avec le MATÉRIEL conformément à ce CLU.
- (d) Location — Vous n'avez pas le droit de louer, de mettre en bail ou de prêter le PRODUIT LOGICIEL. Vous n'avez pas le droit de le mettre à la disposition d'autres personnes ou de l'afficher sur un serveur ou un site Web.
- (e) Transfert du Produit Logiciel — Vous pouvez transférer tous vos droits de ce CLU uniquement dans le cadre de la vente ou du transfert permanent du MATÉRIEL, à condition que Vous ne conserviez aucune copie, que Vous transfériez tout le PRODUIT LOGICIEL (tous les composants, les matériels imprimés et autres, toutes les mises à niveau et ce CLU), et à condition que le récipiendaire accepte les conditions de ce CLU. Si le PRODUIT LOGICIEL est une mise à niveau, tout transfert doit également inclure toutes les versions antérieures du PRODUIT LOGICIEL.

(f) Résiliation — Sous réserve de tous ses autres droits, BENTEL se réserve le droit de résilier ce CLU si Vous ne respectez pas les modalités de ce CLU. Dans ce cas, Vous devez détruire toutes les copies du PRODUIT LOGICIEL et toutes ses parties composantes.

(g) Marques de commerce — Ce CLU ne Vous donne aucun droit relatif aux marques de commerce ou aux marques de service de BENTEL ou de ses fournisseurs.

3. DROIT D'AUTEUR

Tous les titres et droits de propriété intellectuelle associés au PRODUIT LOGICIEL (notamment mais pas seulement aux images, photographies et textes incorporés dans le PRODUIT LOGICIEL), les documents imprimés joints et tout exemplaire du PRODUIT LOGICIEL sont la propriété de BENTEL et de ses fournisseurs. Vous n'avez pas le droit de faire des copies des documents imprimés accompagnant le PRODUIT LOGICIEL. Tous les titres et droits de propriété intellectuelle associés au contenu qui peut être accédé par le biais du PRODUIT LOGICIEL sont la propriété du propriétaire respectif du contenu et ils peuvent être protégés par le droit d'auteur ou autres lois et traités sur la propriété intellectuelle. Ce CLU ne Vous octroie pas le droit d'utiliser ces éléments. Tous les droits qui ne sont pas expressément octroyés par ce CLU, sont réservés par BENTEL et ses fournisseurs.

4. RESTRICTIONS POUR L'EXPORTATION

Vous acceptez le fait que Vous n'exporterez pas ou ne réexporterez pas le PRODUIT LOGICIEL dans tout pays, personne ou entité soumis à des restrictions canadiennes à l'exportation.

5. CHOIX DES LOIS

Ce contrat de licence d'utilisation est régi par les lois de la Province de l'Ontario, Canada.

6. ARBITRAGE

Tous les conflits survenant relativement à ce contrat seront résolus par un arbitrage définitif et sans appel conformément à la Loi sur l'arbitrage, et les parties acceptent d'être liées par la décision de l'arbitre. Le lieu de l'arbitrage sera Toronto, Canada, et le langage de l'arbitrage sera l'anglais.

7. Garantie Restreinte

(a) PAS DE GARANTIE

BENTEL FOURNIT LE LOGICIEL « EN L'ÉTAT » SANS GARANTIE. BENTEL NE GARANTIT PAS QUE LE LOGICIEL SATISFERA VOS EXIGENCES OU QUE L'EXPLOITATION DU LOGICIEL SERA ININTERROMPUE OU SANS ERREUR.

(b) CHANGEMENTS DU CADRE D'EXPLOITATION

BENTEL ne sera pas responsable des problèmes provoqués par des changements dans les caractéristiques du MATÉRIEL, ou des problèmes d'interaction du PRODUIT LOGICIEL avec des LOGICIELS NON-BENTEL ou AUTRES MATÉRIELS.

(c) LIMITES DE RESPONSABILITÉ ; LA GARANTIE REFLÈTE L'AFFECTATION DU RISQUE DANS TOUS LES CAS, SI UN STATUT QUELCONQUE SUPPOSE DES GARANTIES OU CONDITIONS QUI NE SONT PAS POSTULÉES DANS CE CONTRAT DE LICENCE, TOUTE LA RESPONSABILITÉ ASSUMÉE PAR BENTEL DANS LE CADRE D'UNE DISPOSITION QUELCONQUE DE CE CONTRAT SERA LIMITÉE AU MONTANT LE PLUS ÉLEVÉ QUE VOUS AVEZ PAYÉ POUR LE CONTRAT DE CE PRODUIT LOGICIEL ET CINQ DOLLARS CANADIENS (5 CAN \$). PARCE QUE CERTAINES JURIDICTIONS NE PERMETTENT PAS L'EXCLUSION OU LES RESTRICTIONS DE RESPONSABILITÉ POUR DOMMAGES INDIRECTS, CES RESTRICTIONS PEUVENT NE PAS S'APPLIQUER DANS VOTRE CAS.

(d) STIPULATION D'EXONÉRATION DE GARANTIES

CETTE GARANTIE CONTIENT L'ENTIÈRE GARANTIE ET REMPLACE TOUTES LES AUTRES GARANTIES, QUELLES SOIENT EXPLICITES OU IMPLICITES (NOTAMMENT TOUTES LES GARANTIES IMPLICITES DE MARCHANDISE OU APTITUDE POUR UN USAGE PARTICULIER) ET DE TOUTE AUTRE OBLIGATION OU RESPONSABILITÉ DE BENTEL. BENTEL NE FAIT AUCUNE AUTRE GARANTIE. BENTEL N'ASSUME PAS LA RESPONSABILITÉ ET N'AUTORISE AUCUNE AUTRE PERSONNE PRÉTENDANT AGIR EN SON NOM DE MODIFIER OU DE CHANGER CETTE GARANTIE, N'ASSUME POUR CELA AUCUNE AUTRE GARANTIE OU RESPONSABILITÉ CONCERNANT CE PRODUIT LOGICIEL.

(e) RECOURS EXCLUSIF ET LIMITE DE GARANTIE

BENTEL NE SERA EN AUCUN CAS RESPONSABLE DES DOMMAGES PARTICULIERS, ACCIDENTELS OU INDIRECTS BASÉS SUR UNE INOBSERVATION DE LA GARANTIE, UNE RUPTURE DE CONTRAT, UNE NÉGLIGENCE, UNE RESPONSABILITÉ STRICTE OU TOUTE AUTRE THÉORIE JURIDIQUE. DE TELS DOMMAGES INCLUENT NOTAMMENT, MAIS PAS EXCLUSIVEMENT, UNE PERTE DE PROFITS, UN ENDOMMAGEMENT DU PRODUIT LOGICIEL OU TOUT AUTRE ÉQUIPEMENT ASSOCIÉ, LE COÛT DU CAPITAL, LE COÛT DE REMPLACEMENT OU DE SUBSTITUTION, DES INSTALLATIONS OU SERVICES, UN TEMPS D'ARRÊT, LE TEMPS DE L'ACHETEUR, LES REVENDICATIONS DE TIERS, Y COMPRIS LES CLIENTS ET LES DOMMAGES À LA PROPRIÉTÉ.

MISE EN GARDE : BENTEL recommande de tester complètement l'ensemble du système régulièrement. Toutefois, malgré des essais réguliers, il peut arriver que le fonctionnement du PRODUIT LOGICIEL ne soit pas conforme aux attentes en raison notamment, mais pas exclusivement, d'interventions criminelles ou de pannes de courant.

BENTEL SECURITY erklærer herved at denne komponenten overholder alle vigtige krav samt andre bestemmelser gitt i direktiv 1999/5/EC.

Por este meio, a BENTEL SECURITY, declara que este equipamento está em conformidade com os requisitos essenciais e outras determinações relevantes da Directiva 1999/5/EC

"BENTEL SECURITY bekräftar härmed att denna apparat uppfyller de väsentliga kraven och andra relevanta bestämmelser i Direktivet 1999/5/EC".

Con la presente la BENTEL SECURITY dichiara che questo prodotto è conforme ai requisiti essenziali ed altre disposizioni rilevanti relative alla Direttiva 1999/5/CE.

Por la presente, BENTEL SECURITY, declara que este equipo cumple con los requisitos requeridos por la Directiva 1999/5/EC.

Hierdurch erklärt BENTEL SECURITY, dass dieses Gerät den erforderlichen Bedingungen und Voraussetzungen der Richtlinie 1999/5/EC entspricht.

Ἄδια του παρόντος, η BENTEL SECURITY, δηλώνει ότι αυτή η συσκευή είναι σύμφωνη με τις ουσιαστικές απαιτήσεις και με όλες τις άλλες σχετικές αναφορές της Οδηγίας 1999/5/EC".

Hierbij verklaart BENTEL SECURITY dat dit toestel in overeenstemming is met de eisen en bepalingen van richtlijn 1999/5/EC.

Par la présente, BENTEL SECURITY déclare que cet article est conforme aux exigences essentielles et autres relevantes stipulations de la directive 1999/5/EC.

BENTEL SECURITY vakuuttaa laitteen täyttävän direktiivin 1999/5/EC olennaiset vaatimukset.

Hereby, BENTEL SECURITY, declares that this device is in compliance with the essential requirements and other relevant provisions of Directive 1999/5/EC.

The complete R & TTE Declaration of Conformity can be found at www.bentelsecurity.com/dc.html.



CLASS 1.20
SRD1e

1134

DSC, Toronto, Canada

2008

1134-CPD-004

EN54-5/A1 (2002)

EN54-7/A1 (2002)

Détecteur ponctuel de fumée et de chaleur

Certifié par ANPI



Bentel Security
www.bentelsecurity.com
Imprimé en Canada